

# Manuel de l'utilisateur

## Série 12, 15 et 20 Semoir trois-points

Modèles	No. de série
1200, 1210 & 1220	1436D+
1500, 1510 & 1520	9384C+
2000, 2010 & 2020	6349B+

# Great Plains

## Manufacturing, inc.



Lire le manuel de l'utilisateur entièrement. Ce symbole signifie qu'il y a avertissements de dangers sérieux, les suivre sans exception. Il y va de votre vie et de celle des autres.

# GREAT PLAINS

---



## TABLE DES MATIÈRES

---

<b>Règles importantes de sécurité.....2</b>	Taux de distribution d'engrais
Décalcomanie de sécurité	Charte de fertilisants
<b>Introduction.....6</b>	Charte des facteurs de conversion
Description de l'unité	Ajustement des traceurs
Utilisation du manuel	Ajustement de chaînes
Assistance au propriétaire	Ajustement de disques de traceurs
<b>Section 1 Assemblage et réglage .....7</b>	Ajustement de vitesse
Liste de vérification pré-départ	Purge de l'hydraulique des traceurs
Attelage du tracteur requis	Ajustement de herse
Propriétaires de semoirs 1200-1500 et 2000	Ajustement des grattoirs de disques
Propriétaires de semoirs 1210-1220-1510-1520-2010	Roues presseuses
Propriétaires de semoirs 2020	<b>Section 4 Dépistage de pannes ..... 24</b>
Attelage du semoir au tracteur	<b>Section 5 Entretien et lubrification ..... 26</b>
Attelage type traîné (option pull package)	Entretien
<b>Section 2 Instruction d'opération .....9</b>	Entretien des traceurs
Liste de contrôle pré-départ	Remisage
Opération des ouvreurs	Lubrification
Opération des traceurs	Lubrification des traceurs
Opération de l'attelage type traîné	Lubrification, attelage type traîné (pull hitch)
Opération du moniteur	Lubrification, attachement à petites graines
Transport, semoirs avec l'option type traîné	Lubrification, agitateur
Transport avec traceurs	Lubrification, attachement à fertilisant
Stationnement	<b>Section 6 Options ..... 32</b>
<b>Section 3 Ajustements.....11</b>	Attachement à fertilisant
Ajustement des roues de jauge	Agitateur de boîte à grains
Ouvreurs à leviers droits (Straight arm)	Attachement à petites graines
Ouvreurs à leviers parallèles (parallel link) et de côté	Traceurs
Ajustement des ouvreurs à leviers droits	Attachement de herse
Ajustement des ouvreurs à leviers parallèles	Couvre distributeur
Ajustement des ouvreurs à ajustement par le côté	Moniteur sur arbre
Semis	Roues presseuses
Charte de calibration de semis	Attachement traîné 3-point
Attachement à petites graines (graminées)	<b>Section 7 Capacités et spécifications ..... 36</b>
Charte de calibration, petites graines	<b>Section 8 Appendice..... 37</b>

Great Plains Manufacturing inc. Édite ce manuel tel quel sans aucune forme de garantie implicite ou verbale. Néanmoins, toutes les précautions ont été prises lors de sa préparation. Great Plains Manufacturing Inc. n'assume aucune responsabilité d'omission ou d'erreur. Elle n'assume aussi aucune responsabilité d'omission concernant les dommages encourus suite à l'utilisation des informations ci-incluses.

Great Plains Manufacturing inc. se réserve le droit d'améliorer ou de réviser ses produits à sa guise. Ce manuel décrit l'état de ce produit au moment de sa publication, il se peut qu'il ne soit pas le même dans le futur.



## RÈGLES DE SÉCURITÉ



L'utilisation sécuritaire de cette machine est un souci primordial pour le manufacturier et il doit l'être pour l'utilisateur. C'est pourquoi la Cie n'a pas ménagé ses efforts en ce sens tant lors de la fabrication du semoir que lors de la rédaction de ce manuel.

Il est donc impératif que chaque opérateur, à qui cette machine est confiée, fasse lecture des règles de sécurité énoncées ci-dessous.

1. Ne jamais autoriser un ou des passagers à bord du tracteur ou du semoir.
2. Ne jamais permettre à quiconque de s'approcher du semoir en cours de déplacement.
3. Ne jamais remplir les coffres du semoir lorsque celui-ci n'est pas attaché au tracteur.
4. Tous déplacements avec les coffres pleins requièrent plus de prudence.
5. La vitesse d'évolution sera réduite sur les terrains irréguliers. Les nids de poule et accotements seront à éviter.
6. Une vitesse réduite est de rigueur dans les descentes.
7. Lors de déplacements sur la voie publique l'usage de la chaîne de sécurité est impératif et les signaux luminescents et/ou lumineux doivent être visibles selon les règlements locaux.
8. Ne pas omettre le «signal des véhicules lents».
9. Ne pas oublier que le semoir est plus large que le tracteur.
10. Ne jamais faire de marche arrière avec les socs dans le sol.
11. Pour lubrifier, régler ou réparer le semoir, il faut que ses composants suspendus reposent sur le sol.
12. Ne jamais lubrifier le semoir au travail dans le champ.
13. Attention au feu, donc ne pas fumer et éviter les étincelles, surtout lorsque des produits inflammables sont utilisés.
14. Éviter que les semences «traitées» ne viennent en contact avec la peau.
15. Le port de lunettes de sécurité est plus que recommandé lors d'un nettoyage avec de l'air sous pression.
16. Ne jamais détacher le semoir du tracteur lorsque le semoir ne s'appuie pas sur la barre de traction.
17. Lors du dépassement ou du croisement d'un véhicule, il y a lieu de voir à ce que la roue de droite ne se prenne pas dans le fossé ou dans l'accotement de la route.
- 18. ATTENTION !** Une fuite d'huile sous pression peut traverser la peau et causer une infection grave de la blessure. Dans ce cas, l'intervention d'un docteur est requise.

Avant de mettre le système hydraulique sous pression, s'assurer que tous les joints et coupleurs sont bien serrés.

Pour détecter et localiser une fuite d'huile sous pression, il faut utiliser un carton ou un morceau de bois ; **ET NON PAS LA MAIN.**



## DÉCALCOMANIES SÉCURITÉ



Ce symbole est utilisé pour attirer l'attention des usagers sur des instructions concernant la sécurité des personnes. Il convient que ces instructions soient scrupuleusement suivies tant par le propriétaire que par ses employés qui doivent travailler autour et sur le semoir au cours des opérations de maintenance, transport et réparations.



Triangle de sécurité  
pour les véhicules lents



## **ATTENTION**

Une vitesse supérieure à 20 milles à l'heure peut provoquer une perte de contrôle ou causer des dégâts à la machine



Réflecteur rouge



Réflecteur ambre

### **- IMPORTANT -**

Le semoir est livré avec un jeu de décalcomanies collées aux endroits requis. Elles doivent être gardées propres et lisibles. Toutes décalcomanies endommagées ou illisibles doivent être remplacées sans délai. Elles sont disponibles sur commande chez les concessionnaires des semoirs «GREAT PLAINS»

## DÉCALQUES DE SÉCURITÉ

Votre instrument est muni d'origine de tous les décalques concernant la sécurité. Ils ont pour fonction de vous aider à l'utiliser sécuritairement.

- 1) Lire et suivre les directives des décalques.
- 2) Maintenir tous les décalques propres et lisibles.
- 3) Remplacer les décalques endommagés ou manquants. Si nécessaire, les commander de votre concessionnaire Great Plains. Voir cette section pour leur remplacement spécifique.
- 4) Lors de la commande de nouvelles pièces ou composants, commander les décalques correspondants.
- 5) Installation de nouveaux décalques:
  - a) Nettoyer l'endroit d'emplacement
  - b) Peler l'envers du décalque. Presser la surface fermement en prenant soin d'éliminer les bulles d'air.

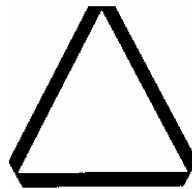
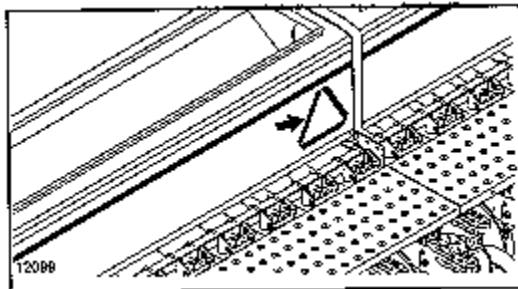

**818-003C**  
**EMBLÈME VÉHICULE LENT**

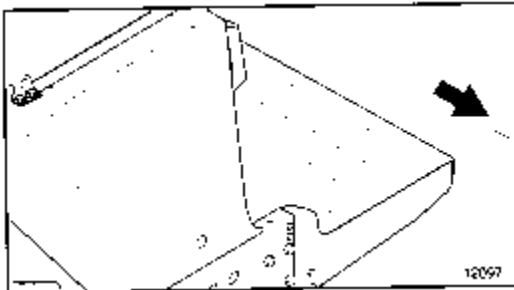

**818-230C**  
**RÉFLECTEUR ROUGE**  
Chaque bout du marche pied

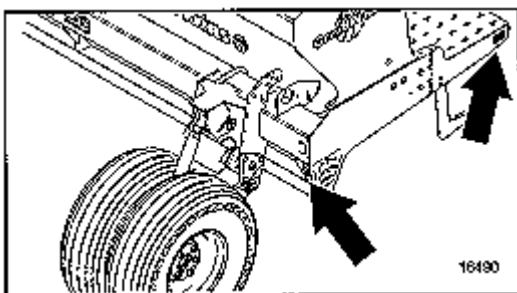

**818-229C**  
**RÉFLECTEUR AMBRE**  
Chaque bout du semoir

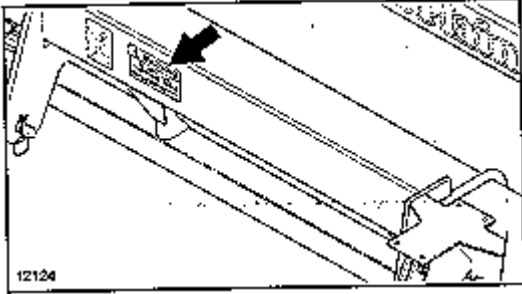

## ATTENTION

Une vitesse supérieure à 20 milles à l'heure peut provoquer une perte de contrôle ou causer des dégâts à la machine

**818-188C**

**AVERTISSEMENT DE VITESSE**

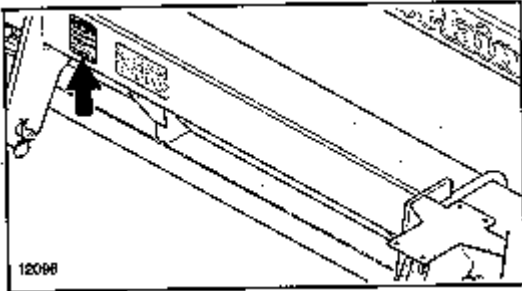

## ATTENTION

**818-005C**

**PRÉCAUTIONS GÉNÉRALES**

## INTRODUCTION

Bienvenue parmi la famille grandissante des utilisateurs d'instrument agricole Great Plains. Cet instrument a été conçu et fabriqué par des ouvriers compétents et du matériel de première qualité. Bien mis en service et bien entretenu, il vous apportera de nombreuses années d'usages satisfaisants et sécuritaires.

### DESCRIPTION DE L'UNITÉ

Les semoirs à attelage trois-points de la série 12-15-20 ont été conçus pour être levés, baissés et entraînés par un tracteur équipé d'un attelage hydraulique type trois-points. Ils peuvent être convertis en semoir type entraîné (Pull type) lorsque utilisés avec un attelage type à pivot central (Central post hitch) Great Plains.

Ces semoirs sont équipés d'ouvre-sillon à leviers droits (Straight arm opener) série 00 ou parallèles (Parallel-arm) série 10 ou à contrôle de profondeur par le côté (Side depth control) série 20. Les ouvreurs de sillons sont déphasés afin de permettre l'écoulement facile des résidus. La profondeur des ouvreurs peut être ajustée. Le contenu de la boîte à semence est de 2.4 boisseaux par pied et le semis peut être ajusté de 2 à 240 livres par acres.

### INTENTION D'UTILISATION

Ce semoir est destiné pour usage conventionnel ou en application. Préparation minimum du sol.

### UTILISATION DE CE MANUEL

Ce manuel a été rédigé afin de vous familiariser à l'assemblage, à l'ajustement, à l'entretien et à l'identification des problèmes. Lire et suivre les recommandations qui vous assureront d'un usage efficace et sécuritaire. Avec votre concessionnaire, remplir la formule de garantie au moment de l'achat, lui laisser la copie blanche et expédier la copie rose à la CFQ, conserver la copie jaune dans ce manuel.

Les informations contenues dans ce manuel sont courantes au moment de la rédaction. Certaines pièces peuvent changer pour une meilleure performance.

### DÉFINITIONS

L'utilisation des mots GAUCHE et DROITE dans ce manuel est déterminée en faisant face à la direction de déplacement de l'unité en utilisation au champ. Sauf avis contraire.

**IMPORTANT:** Information cruciale en matière de procédure. Bien lire et suivre les instructions décrites afin d'assurer un usage correct avant de continuer.

**NOTE:** Informations utiles relatives aux sujets précédents.

### ASSISTANCE AU PROPRIÉTAIRE

En cas de besoin de service et de pièces de rechange, veuillez contacter votre concessionnaire. Son personnel est bien formé et possède les outils et pièces spécialement conçus pour les produits Great Plains. Les pièces de votre unité ont été spécialement usinées et doivent être remplacées par des pièces Great Plains seulement. Lors de commande de pièces chez votre concessionnaire toujours utiliser le numéro de série de l'unité. Le numéro de série est situé à l'endroit démontré dans la figure "A".

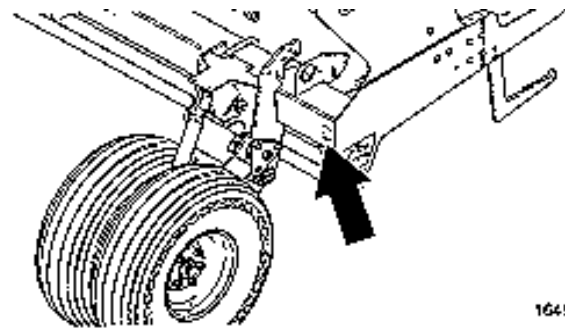

Figure "A"

Votre concessionnaire Great Plains désire votre satisfaction. S'il y a des sujets non compris dans ce manuel ou si vous n'êtes pas satisfait du service reçu, S.V.P. prendre les moyens suivants pour discuter du sujet avec le gérant de service de votre concessionnaire. Assurez-vous qu'il sera mis au courant de vos problèmes afin qu'il puisse vous aider.

2) Si vous n'êtes toujours pas satisfait, veuillez communiquer avec le gérant de service CFQ.

## SECTION 1 – MONTAGE ET PRÉPARATION DU SEMOIR

### LISTE DE VÉRIFICATION PRÉ-DÉPART

- 1) Lire et comprendre les informations d'une grande importance concernant la sécurité en page 2.
- 2) Vérifier le mécanisme et s'assurer que les pièces se déplacent librement, que les boulons soient serrés et les chevilles écartées.
- 3) Vérifier si les graisseurs sont en place et bien lubrifiés. Voir maintenance et lubrification page 26.
- 4) Vérifier à savoir si les décalques sur la sécurité sont en position correcte et lisible. Si endommagés, les remplacer. Voir décalcomanie sur la sécurité. **Informations importantes sur la sécurité, page 4.**
- 5) Gonfler les pneus à la pression recommandée et serrer les boulons de roues tel que spécifié.

### TRACTEUR ET ATTELAGE REQUIS

Atteler votre semoir à un tracteur équipé d'un système à trois-points catégorie 11 ou 111 PROPRIÉTAIRE DE 1200 – 1500 et 2000. Votre semoir est réglé à la manufacture pour les tracteurs catégorie 11. Pour montage sur catégorie 111, échanger les supports des goujons gauche et droit tel que démontré à la figure 1-2.

En addition il se peut que vous ayez besoin des douilles suivantes pour les tracteurs à attache rapide catégorie 111.

Levier du bout 1 po. Di. x 1 ¼ de x 2 1/8 de long  
 Levier du bas 1 1/8 po. Di. X 1 7/16 D.E. x 2 ¼ de long

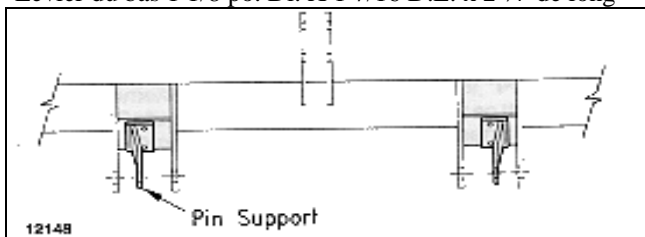

**Figure 1-1**  
**Attache catégorie II**

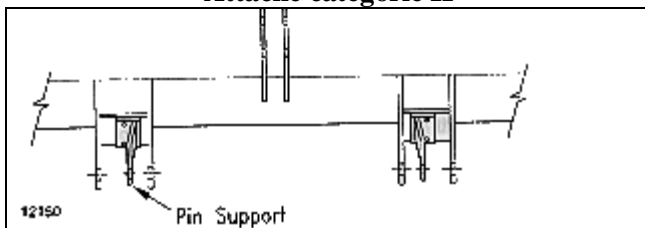

**Figure 1-2**  
**Attache catégorie III**

Avant de soulever l'unité, bien s'assurer que les goujons du trois-points soient bien en place

### PROPRIÉTAIRES DE 1210 – 1220 – 1520

Votre semoir est équipé de supports d'extension qui le rehausse de 3 ½ pouces. Ce qui place les ouvreurs à leviers parallèles et à contrôle de profondeur de côté à la même hauteur que les coutres sur les attaches à pivot central et attaches "toutes Simonsen". Utilisez pas votre semoir avec l'attache Great Plains, enlevez les extensions et installez les supports à goujons standard. Les supports réguliers sont remis à l'intérieur de la boîte. Pour enlever les extensions, voir la figure 1-3.

- 1) Enlever le boulon de 1 1/8 x 2 ½ pouces (1) rondelle (2) et l'écrou (3) des plaques d'attache et support d'extension.
- 2) Enlever le boulon de 5/8" x 1 ¾" (4) la rondelle (5) la rondelle de blocage (6) et l'écrou (7) conserver ces pièces pour usage ultérieur.

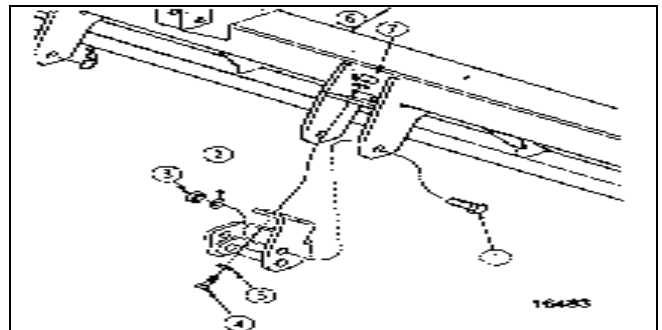

**Figure 1-3**  
**Enlèvement de l'extension**

- 3) Voir figure 1-4. Installer le support d'encrage à goujon standard en utilisant le boulon de 5/8" x 1 ¾" (8) la rondelle (9) et l'écrou (10) utilisés ci-dessus.

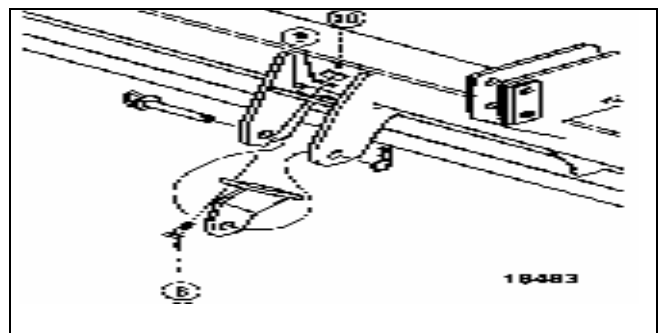

**Figure 1-4**  
**Installation du support à goujon standard**

- 4) Pour les leviers inférieurs, répéter la même procédure.

## SECTION 1 – MONTAGE ET PRÉPARATION DU SEMOIR

### PROPRIÉTAIRE D'UNITÉ 2020

Si votre semoir date de 1995 ou est plus récent, il est équipé d'un système de relevage à attache rapide catégorie 111. Cet ensemble soulève le semoir de 4" et utilise des goujons 1 7/16".

Pour les semoirs 1994, cet ensemble de pièces peut être obtenu de votre concessionnaire.  
(No. 117-041A.

### ATTELAGE AU TRACTEUR



### DANGER!

Être écrasé entre le semoir et le tracteur peut causer des blessures sérieuses et même la mort. Éviter de se tenir entre le tracteur et le semoir. Arrêter le moteur et appliquer le frein de stationnement avant de placer les goujons d'encrage.

1. Lever ou abaisser les leviers du trois-points tel que requis et goujonner les leviers inférieurs au semoir.
2. Goujonner le levier supérieur. Pour les tracteurs catégorie 11 installer le goujon au trou du bas. Pour la catégorie III, installer le goujon au trou du haut.
3. Soulever le semoir doucement. Attention à l'interférence de la cabine.
4. Si le support optionnel de stationnement est utilisé, enlever son goujon de blocage, le tourner en position travail et replacer le goujon de blocage. Voir figure 1-5

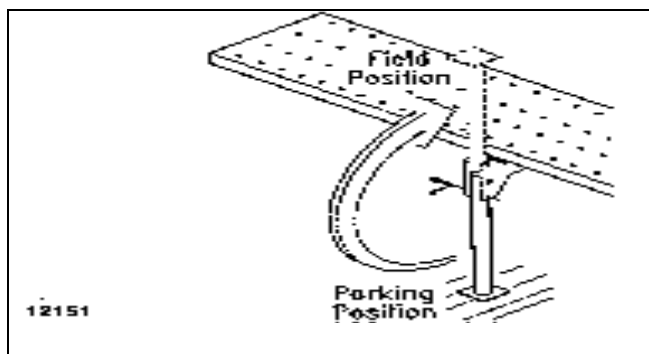

Figure 1-5  
Support de stationnement

5. Ajuster le levier du 3<sup>e</sup> point de sorte que le dessus de la boîte du semoir soit parallèle au sol.

**NOTE:** Ne pas se servir du levier pour ajuster la pénétration des ouvreurs. Pour l'ajustement des ouvreurs, voir section AJUSTEMENTS page 12.

6. Ajuster le contrôle d'effort du trois-points en position flottante.

### ATTELAGE DU SEMOIR AVEC L'OPTION TRÂINÉ (Pull package)

L'ensemble traîné s'accouple au semoir à l'aide d'une attache rapide et est équipé d'un levier télescopique ou fileté.

Se servir du levier fileté pour ajuster le semoir en position horizontale au sol en semant.

Le levier télescopique permet au semoir de flotter d'avant en arrière et de suivre les contours du sol. Bien s'assurer que les attaches rapides seront bien enclenchées et sécuritaires.

### AJUSTEMENT DES ROUES DE JAUGE

Les roues de jauge affectent la hauteur d'opération du semoir et la hauteur du semoir affecte le peu de déplacement des ouvreurs. Le semoir doit être ajusté de façon à permettre aux ouvreurs de se déplacer de haut en bas et de suivre le sol.

Avant usage au champ, ajuster la hauteur des supports tubulaires des ouvreurs à 18 ¼" du sol pour les ouvreurs à leviers droits et à 21" pour les ouvreurs à leviers parallèles et à ajustement de côté. Il sera peut-être nécessaire de faire d'autres ajustements selon les conditions du champ. Voir ajustements page 11.

## SECTION 2 – PROCÉDURES D'OPÉRATION

Cette section concerne les procédures générales d'utilisation. L'expérience, la familiarisation de la machine ainsi que les informations suivantes, vous permettront une opération efficace et de bonnes habitudes de travail. Toujours se servir de machines agricoles en ayant la sécurité en tête.

### LISTE DE VÉRIFICATION AVANT MISE EN MARCHE.

1. Lire et bien comprendre **Informations importantes de sécurité page 1.**
2. Lubrifier le semoir tel qu'indiqué à la page 26 **Lubrification et maintenance.**
3. Vérifier le gonflement des pneus tel qu'indiqué dans la charte **Gonflement des pneus page 37**
4. Vérifier tous les boulons, goujons et attaches, serrer selon la charte **Valeur de torsion page 37**
5. Vérifier le semoir pour pièces endommagées ou usées. Réparer ou remplacer avant d'aller au champ.
6. Vérifier s'il y a une fuite au niveau des boyaux hydrauliques, les raccords et vérins. Réparer ou remplacer avant d'aller au champ.
7. Vérifier l'ajustement des grattoirs des disques **Voir ajustements des grattoirs de disques page 23.**
8. Faire tourner les deux roues de jauge et voir si les distributeurs de semences fonctionnent correctement et s'ils sont libres de matériaux étrangers.

### OPÉRATION AU CHAMP



#### PRUDENCE!

Ne permettre à personne de monter à bord du semoir.

1. Atteler le semoir à un tracteur convenable. Voir Tracteur requis et attelage du semoir au tracteur. **Préparation et ajustements page 8.** Ajuster le levier du haut de sorte que le dessus de la boîte soit parallèle au sol en semant.
2. Régler et calibrer le débit de semence tel qu'expliqué sous **Ajustements débit de semence page 14.**
3. Vérifier si toutes les poignées des portes des distributeurs sont au même réglage. **Voir Ajustements débit de semence page 14.**

**NOTE:** S'il est constaté qu'il y a un craquelage excessif sur des semences à gros grains, augmenter l'ouverture des portes des distributeurs. L'ouverture maximale des portes doit être utilisée que pour nettoyer les distributeurs.

4. Remplir la boîte de grains de semence propres.
5. Enregistrer la lecture du compteur d'acres. Plus tard elle pourra être soustraite pour déterminer le nombre d'acres semés.
6. Abaisser l'unité et commencer à semer.
7. Pour tourner au bout des rangs, toujours lever l'unité hors de terre, faire de même pour tous tournages serrés. En levant l'unité, elle cesse de fonctionner automatiquement.

### OPÉRATION DES OUVREURS

Ne jamais faire marche arrière lorsque les ouvreurs sont dans le sol. S'il vous arrive de le faire, il faudra vérifier s'ils sont bourrés ou endommagés.

Pour information sur l'ajustement des ouvreurs, se référer à la section **AJUSTEMENTS PAGE 11** selon votre style d'ouvreurs. Pour plus d'informations sur l'identification des problèmes d'ouvreurs **Voir page 24 Identifications des problèmes.**

### OPÉRATION DES TRACEURS

Des traceurs en option sont disponibles chez votre concessionnaire Great Plains. Avant de se servir des traceurs s'assurer que le système hydraulique est libre d'air tel que décrit sous: **Ajustements des traceurs page 21.**

Les traceurs sont équipés d'une valve à séquence pour faciliter l'opération. Les deux traceurs étant repliés, la séquence est la suivante:

1. Activer la manette. Le côté droit se détend, le côté gauche reste replié.
2. La manette renversée. Le côté droit se replie, le côté gauche reste replié.
3. Activer la manette. Le côté gauche se détend, le côté droit reste replié.
4. La manette renversée. Le côté gauche se replie, le côté droit reste replié.
5. La séquence se répète.

**NOTE:** Si vous désirez une opération indépendante de vos traceurs, veuillez contacter votre concessionnaire afin d'obtenir les pièces nécessaires à la modification de votre système hydraulique.

Les traceurs sont équipés d'une valve à aiguille pour ajuster la vitesse de repliage. Se référer à **Ajustements des traceurs page 21.** Ajuster la vitesse de repliage à une vitesse sécuritaire. Un repliage à haute vitesse peut endommager les traceurs.

### OPÉRATION DE L'ENSEMBLE TRAÎNÉ (Pull package) EN OPTION

En opération au champ, lever les roues de transport hors du sol.

### MONITEUR SUR ARBRE D'ENTRAÎNEMENT (en option)

Pour utiliser le moniteur sur l'arbre d'entraînement, activer l'interrupteur sur le moniteur. Si l'arbre des distributeurs s'immobilise pour 30 secondes ou plus l'alarme se fera entendre, et la lumière du moniteur s'allumera.

Le délai de 30 secondes sert à prévenir le bruit ennuyant de l'alarme quand on doit tourner au bout du champ. Si l'alarme sonne pour cause de bris, se rappeler que le semoir n'a pas semé pendant les 30 dernières secondes.

## SECTION 2 – PROCÉDURES D'OPÉRATION

### TRANSPORT



#### **AVERTISSEMENT!**

Ne jamais entraîner le semoir à plus de 30 k.h.

Avant de transporter le semoir, vérifier et suivre les points suivants:

**Vider la boîte du semoir.** Le semoir peut être transporté la boîte pleine, cependant l'ajout de poids augmente la distance d'arrêt et diminue la manoeuvrabilité. Il est fortement recommandé de vider la boîte avant le transport.

**NOTE:** Afin de conserver le contrôle de la direction, il sera peut être nécessaire d'ajouter un contrepoids sur le devant du tracteur. Se référer au manuel de l'utilisateur du tracteur pour le contrepoids requis.

**Loi de circulation.** Suivre les lois et règlements locaux lors de déplacement sur les voies publiques.

**Dégagement.** Se rappeler que le semoir est plus large que le tracteur. Permettre un dégagement sécuritaire.

**Transport option traîné (pull package).** Votre attache type traîné est équipée d'une valve hydraulique à rotation de 90 degrés située à l'entrée du cylindre hydraulique. Pour transporter l'unité, lever le semoir et tourner la valve ce qui bloquera la circulation de l'huile du cylindre de relevage.

S'assurer que le timon de votre attache est sécuritairement attaché à la barre de traction du tracteur et que la chaîne de sécurité est bien attachée au tracteur.

Vérifier le gonflement des pneus et s'assurer qu'ils sont à la pression recommandée dans la charte GONFLEMENT DES PNEUS.

#### **Transport, semoir équipé de traceur.**

En transport, les traceurs doivent être en position repliés.

### STATIONNEMENT

Voir remisage, maintenance et lubrification page 26 pour informations additionnelles sur le remisage.

1. Il est préférable de vider la boîte du semoir avant de le détacher du tracteur.
2. Stationner le semoir sur une surface plane.
3. Placer le support de stationnement optionnel en position de stationnement voir figure 2

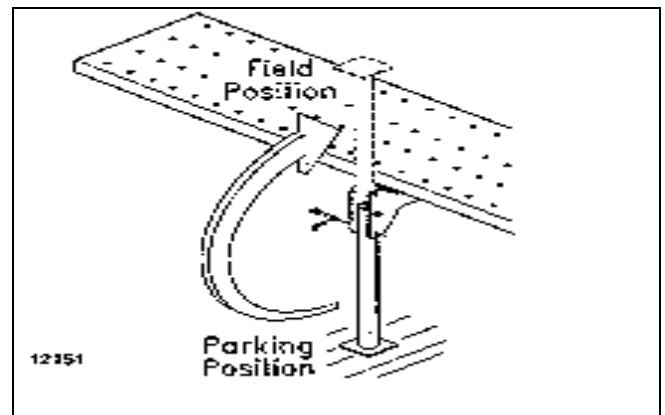

**Figure 2**

#### **Support de stationnement optionnel**

4. Descendre l'unité sur le sol.
5. Détendre ou rétracter le 3-points du tracteur afin de libérer et enlever le goujon d'encrage.
6. Enlever les goujons des leviers inférieurs.

## SECTION 3 – AJUSTEMENTS

Le semoir a été conçu pour semer étant de niveau avec le sol. Il vous sera peut être nécessaire d'effectuer certains ajustements mineurs pour obtenir la profondeur de semis désirée.

### Ajustements des roues de jauge.

Les roues de jauge affectent la hauteur d'opération. La hauteur du semoir affecte le jeu de déplacement des ouvreurs. Le semoir doit être ajusté de façon à permettre aux ouvreurs de se déplacer en suivant les contours du sol.

### Semoirs équipés d'ouvreurs à leviers droits.

Le montant tubulaire des ouvreurs doit être initialement ajusté à 18 ¼" du sol lorsque le semoir est en position travail dans le champ. Voir figure 3-1. Il se peut qu'il y ait d'autres ajustements à faire plus tard selon les conditions du sol.

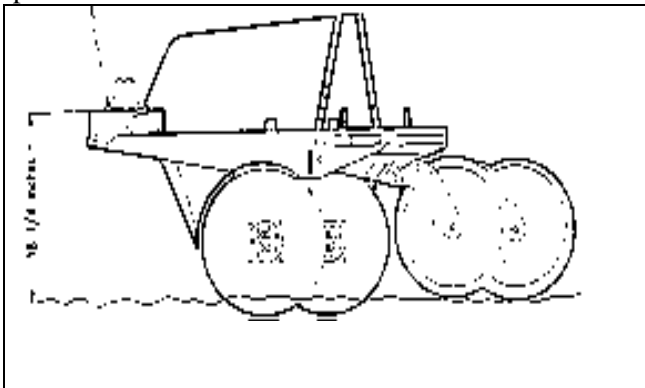

**Figure 3-1**  
**Hauteur initiale**

Comment faire les ajustements des roues de jauge.

1. Relâcher la tension de l'écrou de blocage du levier ajustable de chacun des ouvreurs . Voir figure 3-5.
2. Boulonner le levier ajustable au trou du haut du support supérieur. Voir figure 3-2
3. Ajuster la longueur du levier ajustable en tournant sa partie centrale pour l'allonger ou le raccourcir. La longueur initiale d'ajustement est de 17 3/16" centre en centre des goujons afin d'obtenir la dimension 18 ¼ ci-haut mentionnée. Se rappeler que:
  - Allonger le support ajustable soulève le semoir et diminue la flottaison des ouvreurs vers le bas.
  - Réduire la longueur du support ajustable réduit la flottaison vers le haut.

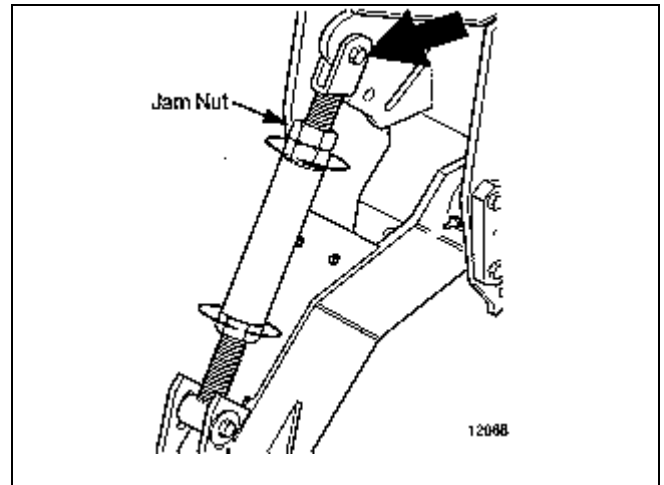

**Figure 3-2**  
**Levier ajustable des ouvreurs de semoirs**  
**Équipés de leviers droits**

4. Après l'ajustement des leviers ajustables, s'assurer qu'ils seront tous de même longueur. Reserrer l'écrou de blocage.
5. Ajuster le semoir au niveau en agissant sur le 3<sup>e</sup> point. Le semoir étant au niveau, l'espace entre les boulons sur les tiges des ressorts et le support en fonte doit être d'environ 2". Voir figure 3-3. Cette dimension peut varier selon les conditions du sol, qui peuvent commander une plus grande pression sur l'ouvre sillon.

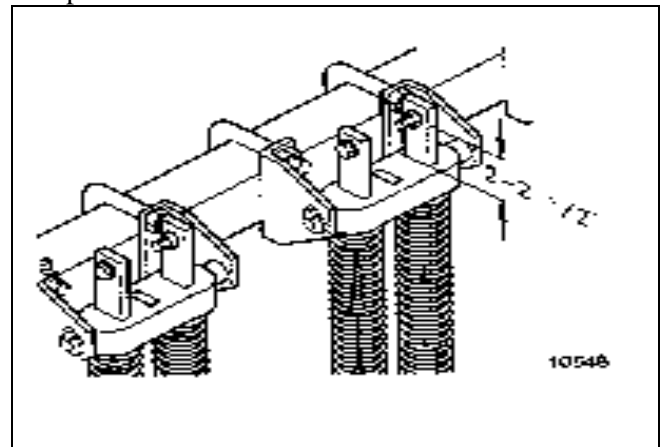

**Figure 3-3**  
**Réglage normal des ressorts**

NOTE: Il y a risque de dommages en descente du semoir au sol. Les disques ouvreurs peuvent rencontrer des cailloux ou autres obstructions.

## SECTION 3 – AJUSTEMENTS

### Semoirs équipés d'ouvreurs à leviers parallèles ou de contrôle de profondeur de côté.

Ajuster le montant tubulaire des ouvreurs à 21" du sol lorsque le semoir est en position de travail dans le champ. Voir figure 3-4. D'autres ajustements pourront être faits plus tard si requis selon les conditions du champ.

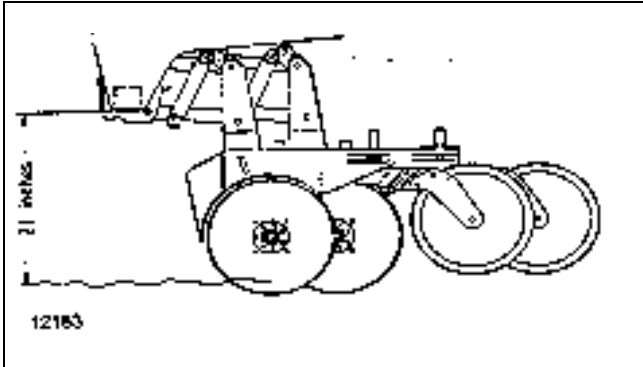

**Figure 3-4**  
**Hauteur initiale d'opération**

1. Relâcher la tension de l'écrou de blocage du levier ajustable de chacun des ouvreurs - Figure 3-5
2. Boulonner le levier ajustable (Turnbuckle) au trou du bas du levier supérieur. – Figure 3-5
3. Ajuster la longueur du levier ajustable en tournant sa partie centrale. La longueur d'ajustement initiale doit être de 17 9/16" centre en centre des goujons, afin d'obtenir la dimension de 21" ci-haut mentionnée. Se rappeler:  
Allonger le levier ajustable, soulève le semoir et diminue la flottaison vers le bas, des ouvreurs.  
Réduire la longueur du levier ajustable réduit la flottaison vers le haut.

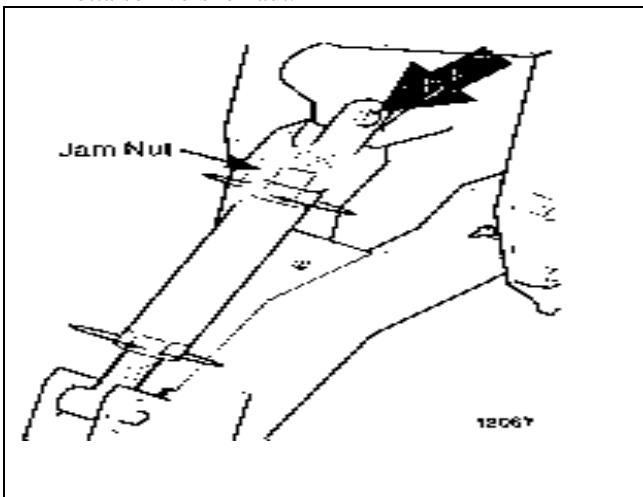

**Figure 3-5**  
**Levier ajustable**

4. Après ajustement des leviers ajustables, s'assurer qu'ils seront tous de la même longueur et resserrer l'écrou de blocage

5. Mettre le semoir au niveau par le levier du haut. Le semoir au niveau, le montant de l'ouvreur sera plus haut que son châssis et les leviers parallèles légèrement inclinés vers le haut. Voir figure 3-6. La dimension de 1" à 1 1/2" montrée dans la figure 3-6 est générale et peut varier dépendant des conditions du sol. Si les disques ouvreurs requièrent plus de pression, cette dimension peut être augmentée.

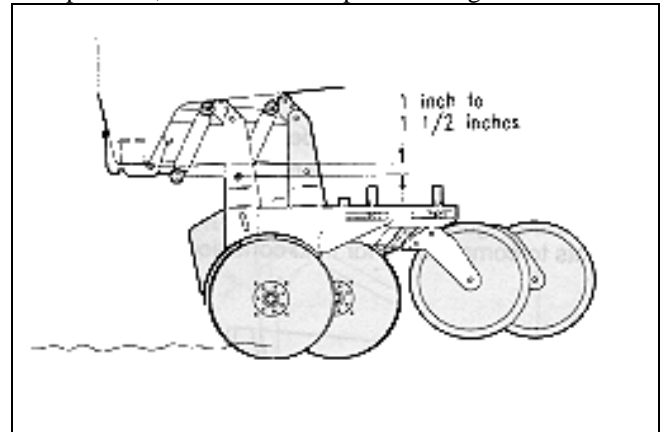

**Figure 3-6**  
**Mise au niveau du semoir**

**IMPORTANT:** Bien s'assurer que le montant de l'ouvreur sera plus élevé que le corps de l'ouvreur. Ce qui vous permettra une réserve de flottaison suffisante pour absorber la rencontre de cailloux ou autres objets.

### Ajustements d'ouvreurs Semoirs à levier droit Roues plumbeuses:

Les roues plumbeuses ont deux fonctions.

Premièrement, les roues plumbeuses ferment le sillon et affermissent le lit de semence. Les roues plumbeuses se déplacent librement vers le sol à partir de leurs positions normales. Ce qui permet une pression constante même si le levier des disques ouvreurs se soulèvent en rencontrant des obstacles.

Deuxièmement, les roues plumbeuses contrôlent la profondeur des ouvreurs. Plus les roues sont ajustées hautes en relation des disques ouvreurs, plus profondes sera la semence. Le déplacement des roues en hauteur est limité par des butoirs ajustables afin de maintenir une profondeur constante.

En changeant la hauteur des roues plumbeuses, la profondeur du semis change automatiquement. Pour ajustements, tirer sur la poignée en forme de T et la glisser vers l'avant ou l'arrière. Voir figure 3-7

- Pour un semis moins profond, déplacer la poignée vers la machine.
- Pour un semis plus profond, la déplacer vers l'arrière de la machine.

## SECTION 3 – AJUSTEMENTS

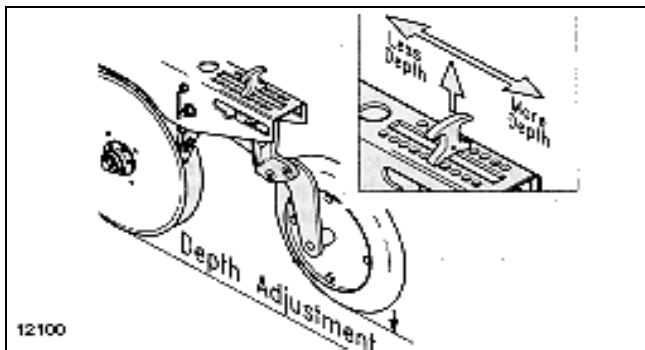

**Figure 3-7**

### Ajustements des roues plumbeuses série 00 et série 10

#### Ressorts de pression vers le sol

La pression des ressorts peut être ajustée sur chacun des ouvreurs individuellement. Très utile pour pénétrer les sols durs et les traces laissées par les pneus.

Pour ajuster, enlever l'agrafe en forme de W de la tige du ressort. Insérer l'agrafe à un trou plus haut pour plus de pression ou plus bas, pour moins de pression. Voir figure 3-8.

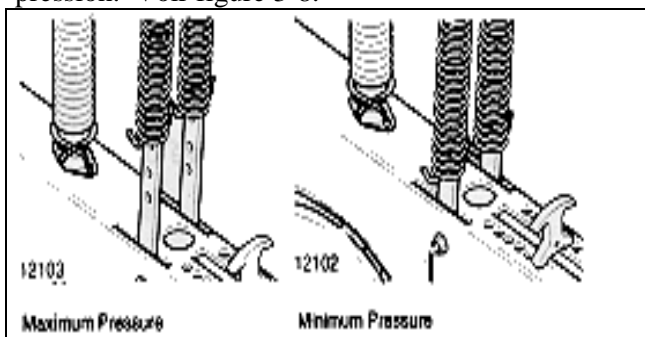

**Figure 3-8**

### Ajustement des ressorts pour disques ouvreurs à levier droit

#### Ajustements des ouvreurs à leviers parallèles.

##### Roues plumbeuses

Les roues plumbeuses ont deux fonctions.

Premièrement, les roues plumbeuses ferment le sillon et affermissent le lit de semence. Elles se déplacent librement vers le sol à partir de leurs positions normales, permettant ainsi une pression constante même si le levier des disques ouvreurs en rencontrant des obstacles se soulève.

Deuxièmement, les roues plumbeuses contrôlent la profondeur des ouvreurs. Plus les roues sont ajustées hautes en relation des disques ouvreurs, plus profonde sera la semence. Le déplacement des roues

en hauteur est limité par des butoirs ajustables, ce qui permet de maintenir une profondeur constante.

En changeant la hauteur des roues plumbeuses, la profondeur d'ensemencement change automatiquement. Pour ajustements, tirer sur la poignée en T et la glisser vers l'avant ou l'arrière. Voir figure 3-7.

Pour un ensemencement moins profond, déplacer la poignée vers la machine.

Pour un ensemencement plus profond, déplacer la poignée vers l'arrière de la machine.

#### Ressorts de pression au sol.

La pression des ressorts peut être ajustée sur chacun des ressorts individuellement. Très utile pour pénétrer les sols durs et les traces de pneus.

Pour ajuster la pression, utiliser l'outil prévu à cet effet sous le marche-pied. Placer l'outil dans les trous de la plaque de montage des ressorts et tirer sur l'ajusteur. Voir figure 3-9.

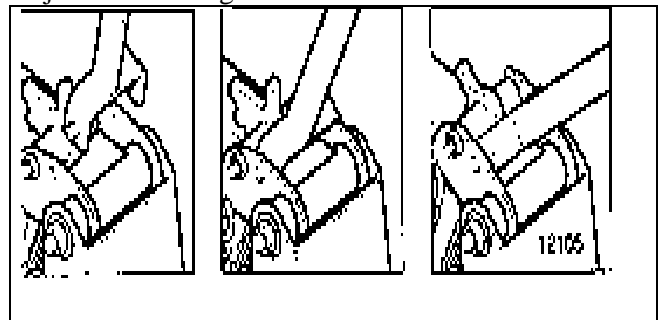

**Figure 3-9**

### Ajustement du ressort sur ouvreurs à levier parallèle

Les ajustements minimum et maximum sont indiqués par la position de l'ajusteur du ressort à la figure 3-10.

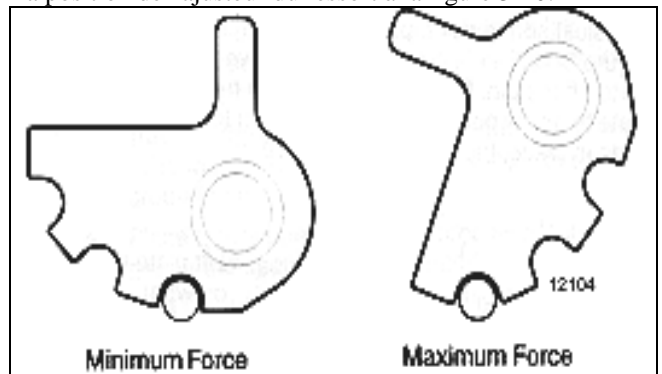

**Figure 3-10**

### Ajustements du ressort des ouvreurs à leviers parallèles

## SECTION 3 – AJUSTEMENTS

### Ajustements de profondeur des ouvreurs par roues de jauge de côté.

La profondeur d'ensemencement de chacun des ouvreurs peut être variée en ajustant la position de la roue de jauge. Pour ajuster la profondeur, lever et glisser la poignée en forme de T vers l'arrière des ouvreurs. Voir figure 3-11.

- Glisser la poignée vers l'arrière pour moins de profondeur.
- Glisser la poignée vers l'avant pour plus de profondeur.

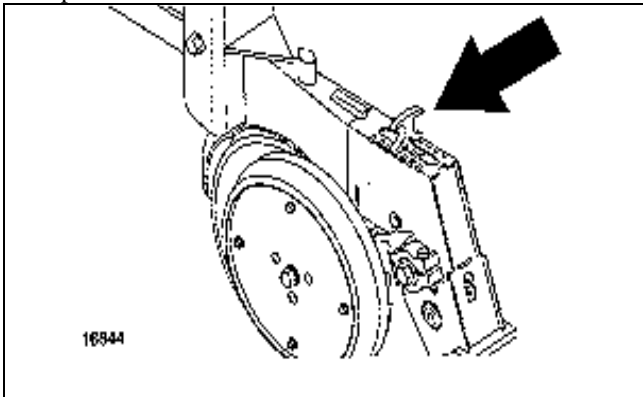
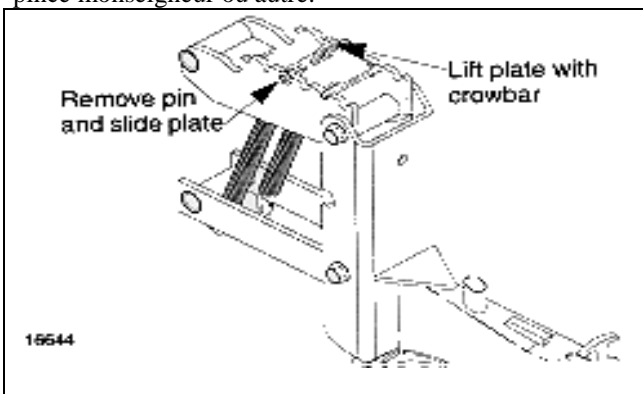

**Figure 3-11**  
**Ajustements de profondeur**

### Ressorts de pression vers le bas.

La pression des ressorts peut être ajustée vers le bas sur chacun des ouvreurs. Très utile pour pénétrer les sols durs et traces de pneus.

Pour ajuster la pression des ressorts vers le bas, lever le semoir. Voir figure 3-12. Soulever la plaque des ressorts hors du goujon. Enlever le goujon et déplacer la plaque du ressort vers sa nouvelle position. Remettre le goujon en place, et replacer la plaque sur le goujon. Utiliser une pince monseigneur ou autre.



**Figure 3-12**  
**Ajustement des ressorts de l'ouvreur de sillon**

La figure 3-13 explique le réglage minimum et maximum des ressorts.

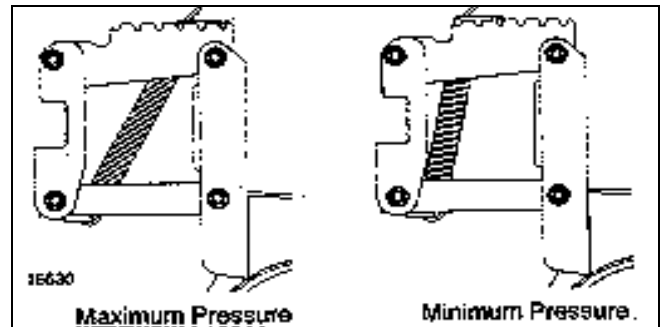

**Figure 3-13**  
**Ajustement des ressorts des ouvreurs**

### Roues plombées

Le mécanisme des roues plombées incorpore un ressort qui crée une pression vers le bas. La puissance requise pour fermer le sillon variera selon les conditions du champ.

Pour ajuster, déplacer le levier, voir figure 3-14.

- Pour plus de pression, déplacer la poignée vers l'arrière.
- Pour moins de pression, déplacer la poignée vers l'avant.

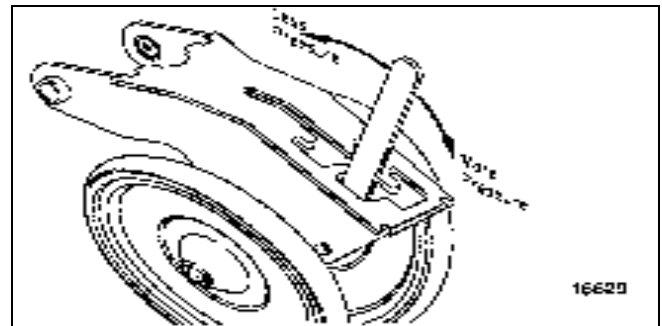

**Figure 3-14**  
**Ajustement des roues plombées**

### Réglage du semis

La calibration du semis se fait en quatre étapes: Sélection de vitesse, réglage de la poignée de débit de semis, positionnement des portes des distributeurs, et vérification du semis.

Se référer aux chartes de calibration débutant à la page 16. Ces chartes indiquent le type d'entraînement requis, le réglage de la poignée de débit de semis pour différentes semences et semis.

La charte de calibration est en fonction de semences propres non traitées, de dimension et poids moyen.

Les normes réenseignées ont été établies en fonction de pneus agricoles nervurés 9.5L x 15 pour roues de jauge des semoirs 12 et 15 pieds et 11L x 15 pour les semoirs 20 pieds. Plusieurs facteurs peuvent affecter la calibration dont; les corps étrangers, le traitement des semences, la grosseur des grains, la pression de gonflement des pneus, condition du champ et le poids de la semence.

## SECTION 3 – AJUSTEMENTS

Il sera probablement nécessaire de procéder à d'autres ajustements mineurs. Se servir des procédures suivantes afin de régler et vérifier le semis et le réajuster s'il y a lieu. Avant de régler le débit de semence, tourner la roue de jauge et d'entraînement. S'assurer que les distributeurs et leurs entraînements fonctionnent librement et sous corps étrangers.

### 1) Boîte de vitesse et levier de sélection.

En fonction des chartes de semis, déterminer avec lequel des quatre types d'entraînement on doit travailler, 1 – 2 – 3 ou 4 selon le semis désiré. Déplacer la poignée de sélection de rapport de la boîte de vitesse jusqu'à ce que le numéro sélectionné apparaisse dans la fenêtre de la poignée. Voir figure 3-15. Faire tourner les roues et s'assurer de l'engagement de la boîte de vitesse.

NOTE: Si votre semoir possède plus d'une boîte de vitesse, s'assurer que les deux sont engagées.

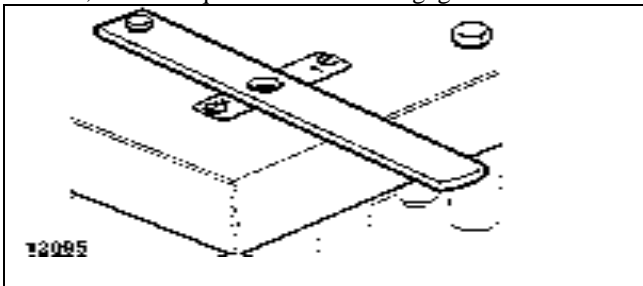
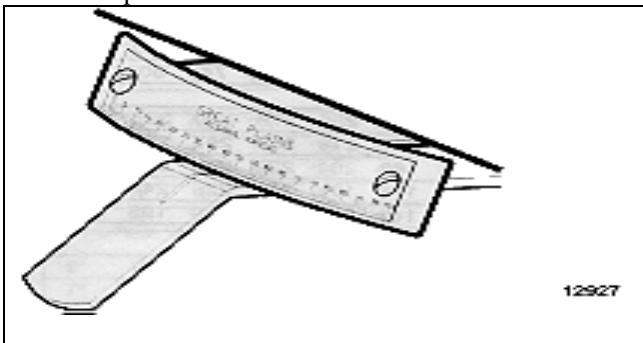

**Figure 3-15**  
Boîte de vitesse et sélecteur

<b>Ratios: Boîte de vitesse</b>
Réglage 2 est 2.06 fois plus vite que 1
Réglage 3 est 3.08 fois plus vite que 1
Réglage 4 est 5.03 fois plus vite que 1

### 2) Poignée de réglage de semis.

Placer la poignée de réglage de chacune des boîtes à graines au réglage indiqué dans la charte. Une poignée et son cadran est illustrée dans la figure 3-16. Pour ajustement, relâcher l'écrou à ailettes sous la poignée, glisser la poignée jusqu'au numéro correspondant sur le cadran.



**Figure 3-16**  
Poignée de réglage de semis

- 3) Pour le blé et autres petites semences, placer les poignées des portes des distributeurs à la plus haute position. Pour le soja ou autres grosses semences, baisser la poignée à la seconde. S'il y a craquelage excessif du grain, baisser la poignée à la 3<sup>e</sup> position. La 4<sup>e</sup> position est utilisée exclusivement pour le nettoyage des distributeurs. Avant de semer, bien s'assurer que toutes les poignées soient placées à la même position.



**Figure 3-17**  
Poignée de porte des distributeurs

### 4) Vérification du semis.

- Enregistrer le poids d'un contenant assez grand pour contenir les grains de semence pour un acre.
- Placer plusieurs livres de semence au dessus de trois distributeurs à l'extrémité du coffre à graines. Soutirer, de base, les trois tuyaux des distributeurs de leur ouvre-sillon respectif.
- Lever le semoir, s'il est équipé d'un attelage à pivot central, insérer le boulon de blocage en transport, ou tourner la valve de blocage hydraulique de 90° selon le style d'attelage.
- Faire tourner la roue de jauge quelques tours pour remplir les distributeurs de semence. Tourner les roues jusqu'à ce que la semence des trois distributeurs tombe sur le sol.
- Placer un contenant sous les trois tuyaux pour recueillir la semence mesurée.
- Tourner la roue de jauge jusqu'à enregistrement de un acre au compteur d'acres (450 tours pour un semoir de 12", 364 tours pour un 15", ou 250 tours pour un semoir de 20 pieds). Vérifier et s'assurer que les trois distributeurs n'aient pas manqué de semence durant le test.
- Peser la semence mesurée. Soustraire le poids du contenant vide; diviser par 3 le poids de la semence recueillie, ce qui donnera la quantité de semence de chacun des 3 distributeurs; ensuite multiplier par le nombre d'ouvre-sillon dont dispose le semoir ce qui donnera le nombre de livres semées par acre. Si le résultat obtenu ne correspond pas à ce qui était désiré, ajuster la poignée de réglage de semis pour augmenter ou réduire la quantité.

NOTE: Si les résultats varient grandement, il serait de mise de recommencer les procédures de calibration.

- En semant, noter les acres semés et la quantité ajoutée dans la boîte du semoir. Si la quantité est plus ou moins grande que celle désirée, ajuster légèrement le débit pour compenser aux conditions du champ.

## SECTION 3 – AJUSTEMENTS

---

### CHARTE DE CALIBRATION (Livres par acre)

No. sur cadran (boîte)

<b>BLÉ</b> Trans. Type 2 Basé sur 64 lbs/boisseau	<b>Espacement</b>	
<b>BLÉ</b> Trans. Type 3 Basé sur 64 lbs/boisseau	<b>Espacement</b>	
<b>RIZ</b> Grain court Trans. Type 3 Basé sur 43 lbs/boisseau	<b>Espacement</b>	
<b>RIZ</b> Grain long Trans. Type 4 Basé sur 43 lbs/boisseau	<b>Espacement</b>	
<b>RIZ</b> Grain long Trans. Type 3 Basé sur 47 lbs/boisseau	<b>Espacement</b>	
<b>RIZ</b> Grain long Trans. Type 4 Basé sur 47 lbs/boisseau	<b>Espacement</b>	
<b>ORGE</b> Trans. Type 1 Basé sur 51 lbs/boisseau	<b>Espacement</b>	
<b>ORGE</b> Trans. Type 2 Basé sur 51 lbs/boisseau	<b>Espacement</b>	
<b>ORGE</b> Trans. Type 4 Basé sur 51 lbs/boisseau	<b>Espacement</b>	

**SECTION 3 – AJUSTEMENTS****CHARTRE DE CALIBRATION (Livres par acre)****No. sur cadran (boîte)**

<b>AVOINE</b> Trans. Type 3 Basé sur 37 lbs/boisseau	<b>Espacement</b>
---	-------------------

<b>SEIGLE</b> Trans. Type 1 Basé sur 57 lbs/boisseau	<b>Espacement</b>
---	-------------------

<b>MILLET</b> Trans. Type 1 Basé sur 60 lbs/boisseau	<b>Espacement</b>
---	-------------------

<b>SARRASIN</b> Trans. Type 3 Basé sur 48 lbs/boisseau	<b>Espacement</b>
---	-------------------

<b>LIN OU SORGHO</b> Trans. Type 1 Basé sur 55 lbs/boisseau	<b>Espacement</b>
--	-------------------

<b>TOURNESOL</b> Trans. Type 1 Basé sur 28 lbs/boisseau	<b>Espacement</b>
--	-------------------

<b>SOJA</b> Trans. Type 1 Basé sur 58 lbs/boisseau	<b>Espacement</b>
---	-------------------

<b>SOJA</b> Trans. Type 2 Basé sur 58 lbs/boisseau	<b>Espacement</b>
---	-------------------

<b>SOJA</b> Trans. Type 3 Basé sur 58 lbs/boisseau	<b>Espacement</b>
---	-------------------

<b>SOJA</b> Trans. Type 4 Basé sur 58 lbs/boisseau	<b>Espacement</b>
---	-------------------

## SECTION 3 – AJUSTEMENTS

---

### CHARTRE DE CALIBRATION (Livres par acre)

No. sur cadran (boîte)

<b>POIS</b> Trans. Type 3 Basé sur 61 lbs/boisseau	<b>Espacement</b>	
<b>Fève PINTO</b> Trans. Type 1 Basé sur 61 lbs/boisseau	<b>Espacement</b>	
<b>LUZERNE OU COLZA</b> Trans. Type 1 Basé sur 60 lbs/boisseau	<b>Espacement</b>	
<b>Variété de SORGHO</b> Trans. Type 1 Basé sur 64 lbs/boisseau	<b>Espacement</b>	
<b>Chiendent cultivé</b> Trans. Type 1 Basé sur 23 lbs/boisseau	<b>Espacement</b>	

---

## SECTION 3 – AJUSTEMENTS

---

### ATTACHEMENT POUR PETITES GRAINES

Pour régler et calibrer le semis sur l'attache à petites graines (en option) suivre les informations suivantes :

1. Placer la poignée de réglage du semis de l'attache à petites graines tel qu'indiqué dans la charte de calibration de cette page.

2. Calibrer l'attache à petites graines selon votre choix de semence en suivant les informations de semis, page 14. RÉGLAGE DU SEMIS

### CHARTRE DE CALIBRATION POUR PETITES GRAINES (GRAMINÉES)

#### No. de réglage

Paturin Kentuky Fetuque	Espacement	
Trèfle Ladino Fléole Alpète roseau	Espacement	
Lespedeza Décortiqué Gazon Weeping Love	Espacement	
Trèfle Rouge	Espacement	
Lotier Sorgho	Espacement	
Dactyle	Espacement	
Millet Japonais	Espacement	
Luzerne Trèfle Alsike	Espacement	

## SECTION 3 – AJUSTEMENTS

### TAUX D'APPLICATION DE L'ENGRAIS

Ce semoir équipé d'un attachement optionnel à fertilisant peut semer et épandre de l'engrais simultanément.

Le taux d'application de l'engrais est influencé par de nombreux facteurs, dont le type de l'engrais, sa densité et son degré d'humidité. La charte ci-dessous est en fonction de matériel ayant une densité de 65 lbs au pied cube et de particules moyennes. Régler initialement le taux d'application correspondant à la charte et calibrer le semoir en fonction de votre engrais.

Si le semoir est équipé de deux boîtes, répéter les réglages suivants sur chacune des boîtes.

1. Soulever le semoir du sol afin de libérer les roues d'entraînement. Tourner les roues et s'assurer que le mécanisme de distribution fonctionne librement et est exempt de corps étrangers.
2. À partir de la charte, sélectionner le numéro de réglage correspondant à l'espacement des rangs et au taux d'application désiré. Tourner le bouton d'ajustement des ouvertures au numéro obtenu dans la charte de calibration.

**IMPORTANT :** La charte d'engrais est en fonction d'engrais granulaire d'une densité de 65 livres par pied cube. Pour une densité différente, utiliser la charte de conversion de densité.

3. S'assurer que les pneus des roues de jauge sont de bonne dimension, (9.5L x 15 pour les semoirs 12 et 15 pieds et 11L x 15 pour les semoirs de 20 pieds) et correctement gonflés. Voir page 37 Gonflement des pneus.
4. Conserver en mémoire le poids d'un contenant assez volumineux pour contenir l'engrais mesuré pour un acre.

5. Placer plusieurs livres d'engrais au-dessus de trois distributeurs à l'extrémité de la boîte à engrais. Soutirer de base les trois tuyaux de ces ouvre-sillons.
6. Tourner les roues suffisamment pour remplir les trois distributeurs d'engrais. Continuer de tourner jusqu'à ce que l'engrais des trois distributeurs tombe au sol.
7. Placer un contenant sous les trois tuyaux pour recueillir l'engrais mesuré.
8. Tourner la roue de jauge jusqu'à l'enregistrement de 1 acre au compteur d'acres (environ 450 tours pour un semoir de 12 pieds, 364 pour un 15 pieds ou 283 tours pour un 20 pieds). S'assurer que les trois distributeurs n'ont pas manqué d'engrais durant le test.
9. Peser l'engrais mesuré. Soustraire le poids du contenant, diviser par 3 le poids de l'engrais recueilli ce qui donnera la quantité d'engrais de chacun des 3 distributeurs. Ensuite multiplier ce poids par le nombre d'ouvre-sillons dont dispose le semoir. Ce qui donnera le nombre de livres par acre. Si le résultat obtenu ne correspond pas à ce qui était désiré, réajuster le bouton de réglage.

NOTE: Si le résultat varie grandement, il serait de mise de recommencer les procédures de calibration.

10. En épandant, noter les acres épandus et la quantité ajoutée dans la boîte du semoir. Si le taux d'application est plus ou moins grand que désiré, réajuster le taux d'application pour compenser aux conditions du champ.

### CHARTE DE FERTILISANTS (Livres par acre)

No. de réglage

Espacement Rangs	

### CHARTE DE CONVERSION DE DENSITÉ

Le taux de fertilisant est en fonction de fertilisant d'une densité de 65 livres par pied cube. Pour appliquer du fertilisant d'une densité différente, se servir du tableau suivant pour convertir le taux d'application.

Densité	45.00	50.00	55.00	60.00	65.00	70.00	75.00	80.00
Facteur de conversion	1.45	1.30	1.20	1.10	1.00	0.93	0.87	0.81

**EXEMPLE:** Votre fertilisant est d'une densité de 75 livres par pied cube et vous désirez en appliquer 100 livres par acre, multipliez le taux désiré par le facteur de conversion

$$100 \times 0.87 = 87$$

Régler le semoir le plus près de 87 livres.

## SECTION 3 – AJUSTEMENTS

### AJUSTEMENT DES TRACEURS

Ajustement de chaîne

Il y a deux ajustements de chaîne. Ces ajustements sont interreliés et doivent être effectués dans l'ordre suivant. Voir figure 3-18.

1. **Jeu au levage.** Les traceurs étant dépliés. Reculer le boulon d'ajustement jusqu'au fond des filets près de sa tête (1). Replier le traceur doucement en observant le déplacement du disque sur le sol. Si le disque glisse sur le sol plus d'un pied avant que la chaîne et le levier le soulève, la chaîne est trop longue. Raccourcir la chaîne d'une ou deux mailles (2). Vérifier les ajustements en répétant les procédures de réglage. Si la chaîne est trop courte lorsque le traceur est déplié, ceci empêchera le traceur de suivre les dépressions du champ. Corriger cette condition en déplaçant l'encrage du bout de la chaîne d'une ou deux mailles pour l'allonger.
2. **Jeu au repliage.** Après avoir effectué le premier ajustement, replier le traceur. Dévisser le boulon d'ajustement (1) pour enlever le relâchement de la chaîne. Bloquer le boulon dans cette position en serrant l'écrou (3) sur chaque côté du levier vertical.

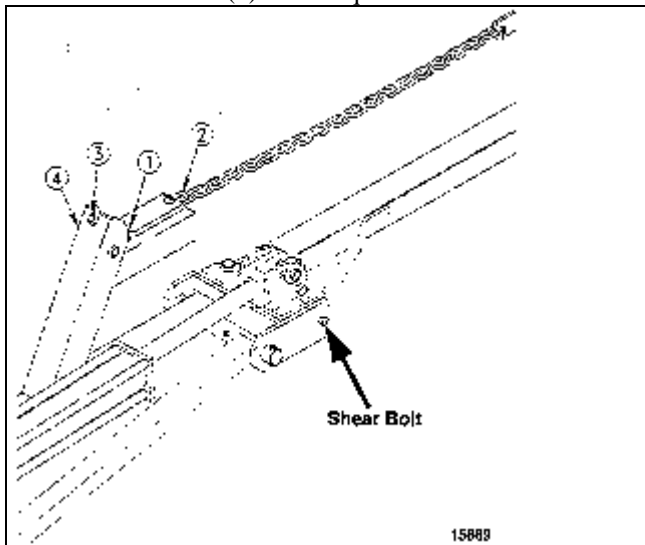

Figure 3-18  
Ajustement des traceurs

**IMPORTANT :** Pour prévenir les dommages au traceur, il est équipé d'un boulon à cisaillement de 3/8" grade 2 sur le levier à son point d'attache. Voir figure 3-18. En cas de bris, le remplacer par un boulon de grade 2 Pièce No. 802-253C.

Ajustement du disque

La trace laissée sur le champ par le disque peut être variée en changeant l'angle ou la direction de coupe.

1. **Angle de coupe.** Se référer à la figure 3-19. Pour changer l'angle de coupe, relâcher les deux boulons de 1/2" qui retiennent l'ensemble des disques. Le tourner comme désiré.

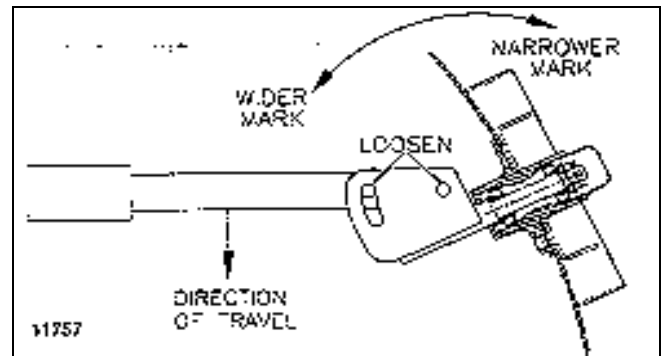

Figure 3-19  
Angle du disque

2. **Direction de coupe.** Le disque peut être assemblé pour déplacer la terre vers l'intérieur ou l'extérieur et pour différentes conditions de sol. Voir figure 3-20. Pour changer la direction de coupe :
  - Pour renverser le disque, enlever les quatre boulons de fixation du disque au moyeu. Réinstaller la bande de profondeur et serrer les boulons.
  - Tourner tout l'ensemble du disque de un demi-tour en enlevant les deux boulons de 1/2". Réinstaller les boulons de 1/2" et ajuster le disque à l'angle désiré.

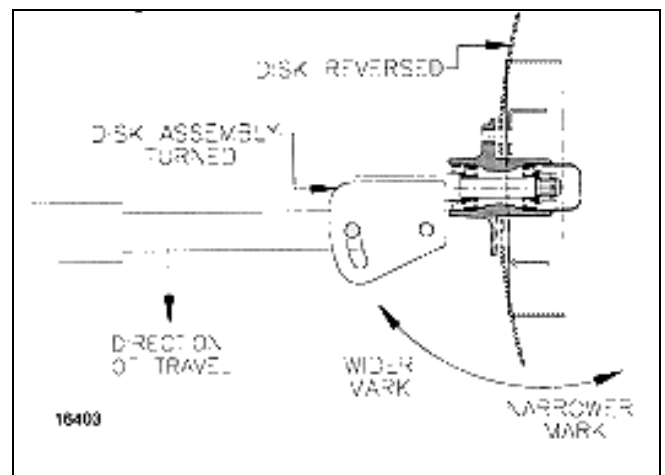

Figure 3-20  
Direction de coupe

## SECTION 3 – AJUSTEMENTS

### Ajustement de vitesse

L'ajustement de vitesse des traceurs s'effectue au moyen de deux boulons à tête hexagonale. Ces boulons font partie du corps de la valve à séquence, voir figure 3-21. Ces boulons ajustent la vitesse de pliage (1) et de repliage (2). Tourner les boulons vers l'intérieur pour réduire la vitesse, et vers l'extérieur pour l'augmenter. Une vitesse excessive peut endommager les traceurs et révoquer la garantie.

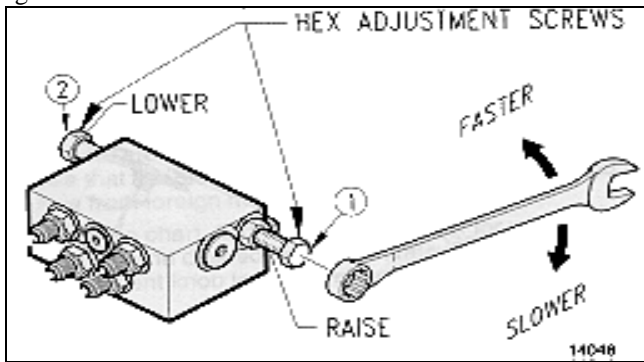

Figure 3-21

### Ajustement de vitesse des traceurs

#### Purge de l'hydraulique.

Pour fonctionner correctement, le système hydraulique des traceurs doit être exempt d'air. S'il fonctionne par saccades ou de manière inégale, procéder aux vérifications suivantes.



## ATTENTION

Une fuite d'huile sous pression peut traverser la peau et causer une infection grave de la blessure. Dans ce cas, l'intervention d'un docteur est requise. Avant de mettre le système hydraulique sous pression, s'assurer que tous les joints ainsi que coupleurs sont bien serrés et que les boyaux hydrauliques sont en bon état. Pour détecter et localiser une fuite d'huile sous pression, il faut utiliser un carton ou un morceau de bois. **ET NON LA MAIN.**

1. Vérifier le niveau d'huile hydraulique du traceur, en ajouter si nécessaire.
2. Les traceurs étant en position de travail, desserrer le raccord du boyau à la base de chacun des vérins. Le moteur du tracteur tournant au ralenti, engager le levier de la valve hydraulique jusqu'à ce que l'huile suinte sans air. Resserrer le raccord.
3. Répéter les mêmes procédures, cette fois sur le côté de la tige du vérin en inversant le levier de la valve hydraulique.
4. Engager le levier de la valve hydraulique jusqu'à ce que l'huile suinte du raccord de la base de l'autre cylindre.
5. Desserrer le raccord du boyau côté tige de l'autre vérin. Renverser le levier de la valve hydraulique et le maintenir jusqu'à suintement au raccord. Resserrer tous les raccords.

**IMPORTANT:** Ne jamais essayer de purger l'air d'un raccord de type à joint torique (ORING). Choisir un autre type de raccord.

6. Faire fonctionner les traceurs au ralenti pour purger tout le circuit hydraulique.

#### Ajustement de la herse.

La figure 3-22 montre un ajustement de herse avec succès pour les sols sans préparation (NO-TILL) et préparation minimum. Les conditions d'humidité différentes du sol ainsi que la quantité et le type de résidus peuvent requérir le repositionnement du châssis et des dents.

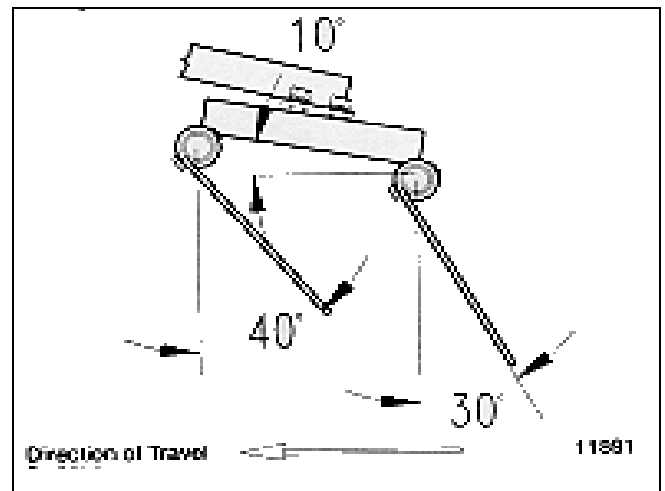

Figure 3-22

### Angle des dents à ressort

## SECTION 3 – AJUSTEMENTS

Pour ajuster le châssis tubulaire, se référer à la figure 3-23. Desserrer les quatre écrous (1) des boulons en forme de U et tourner le châssis tubulaire (2).

Pour ajuster les dents, desserrer les quatre écrous de 1/2" (4) sur la barre de support (5) tourner le tuyau (6) de façon à ce que les dents (7) s'appuient sur l'arrêt du coussinet (8) et soient à l'angle désiré. Resserrer les écrous des boulons en forme de U.

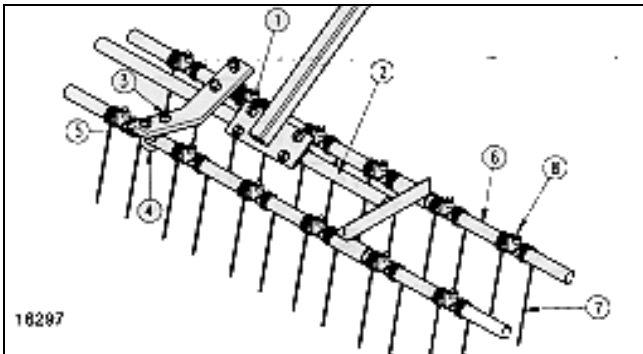
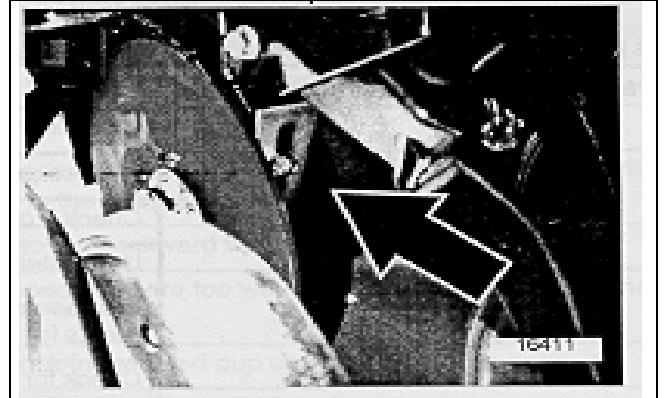

**Figure 3-23**  
**Ajustement de la herse**

### Ajustement des grattoirs de disques

Pour permettre aux ouvre-sillons à disques doubles de tourner librement, des grattoirs de disques sont fixés entre les disques pour les nettoyer lorsqu'ils tournent. Voir un grattoir à la figure 3-24.

Il sera peut-être nécessaire d'ajuster les grattoirs aux conditions du champ. En condition humide, baisser les grattoirs. Si les disques ne tournent pas librement, les relever. Pour les ajuster, desserrer le boulon de 3/8 de pouce et déplacer le grattoir à la position désirée.



**Figure 3-24**  
**Ajustement de grattoirs**

## SECTION 4 – DÉPISTAGE DES PANNES

---

Problèmes	Solutions
1. Espacement irrégulier dans le rang et levée irrégulière.	<ol style="list-style-type: none"><li>Enlever les obstructions dans les distributeurs.</li><li>Enlever les obstructions partielles dans les tubes de descente</li><li>Réduire la vitesse d'avancement</li><li>Vérifier si les ouvre-sillons tournent librement.</li><li>Augmenter le régime de la boîte de vitesse et réduire l'ouverture des trappes de distribution.</li><li>Réajuster la pression des ressorts des ouvre-sillons si celle-ci n'est pas assez forte que pour faire pénétrer les disques dans le sol.</li><li>Vérifier si la roulette plumbeuse doit être nettoyée.</li></ol>
2. Un ou des disques des ouvre-sillons ne tournent pas librement	<ol style="list-style-type: none"><li>Enlever les accumulations de paille et de boue sur les grattoirs.</li><li>Régler la position des grattoirs qui, si trop proches des disques peuvent entraver la rotation de ces derniers.</li><li>Vérifier les coussinets des disques.</li><li>Vérifier les articulations des bâtis des ouvre-sillons.</li><li>Si les disques tournent librement hors du sol et non dans le sol, il faut réduire la pression des ressorts.</li><li>Vérifier le réglage des roues presseuses qui contrôlent la profondeur de travail des ouvre-sillons</li></ol>
3. La quantité semée ne correspond pas au taux de la calibration de la charte	<ol style="list-style-type: none"><li>Vérifier la pression des pneus.</li><li>Vérifier la dimension des pneus.</li><li>Vérifier si le traitement chimique des graines n'a pas provoqué des dépôts dans les distributeurs.</li><li>Vérifier le réglage de la boîte de vitesse.</li><li>Vérifier les calculs.</li></ol>
4. Trop de graines sont fendillées	<ol style="list-style-type: none"><li>Utiliser une réduction de vitesse plus basse et augmenter la largeur des cannelures des distributeurs.</li><li>Augmenter l'ouverture des trappes de 1 cran.</li></ol>
5. Le compteur d'acre ne renseigne pas les vrais dimensions des surfaces ensemencées	<ol style="list-style-type: none"><li>Vérifier la dimension et la pression des pneus.</li><li>Analyser les façons de travailler du chauffeur, les chevauchements de semis trop fréquents ou le non-alignement sur les repères du traceur.</li><li>Patinage des roues dans des conditions de sol non optimum.</li><li>Vérifier si le compteur installé correspond bien au modèle requis pour la longueur du semoir.</li></ol>
6. Profondeur irrégulière du semis	<ol style="list-style-type: none"><li>Voir chapitre consacré au réglage des roues presseuses...</li></ol>

## SECTION 4 – DÉPISTAGE DES PANNES

---

- |   |   |
|---|---|
| 7. Les roues presseuses ne tassent pas le sol comme voulu.    | a. Voir chapitre au réglage des roues presseuses.<br>b. Vérifier la pression des ressorts des ouvre-sillons.  |
| 8. Coffre à grains vidé irrégulièrement                       | a. Le nombre de distributeurs peut ne pas être le même dans chacune des sections.   |
| 9. Obstruction des roues presseuses et des ouvre-sillons.     | a. Attendre des meilleures conditions de sol.<br>b. Réduire la pression sur les ouvre-sillons.<br>c. Ne pas faire marche arrière avec les ouvre-sillons dans le sol.<br>d. Vérifier la propreté des roulettes plumbeuses. |
| 10. Les cannelures des distributeurs se remplissent de dépôt. | a. Les nettoyer car les dépôts d'insecticide ont pu sécher dans les cannelures.<br>b. Nettoyer le semoir après chaque usage de produits liquides destinés au traitement des graines.                                      |
| 11. Torsion de l'arbre d'entraînement des distributeurs       | a. Enlever les matières étrangères bloquant un ou plusieurs distributeurs.  |
| 12. Les coutres ne pénètrent pas suffisamment dans le sol.    | a. Changer le point de fixation de la tige des ressorts.<br>b. Vérifier la position du butoir des leviers ajustables.   |
| 13. Les coutres et les ouvre-sillons descendent trop bas.     | a. Enlever des pesées selon la charte.<br>b. Agir sur le réglage des roues presseuses.<br>c. Vérifier la position du butoir des leviers ajustables.   |

## SECTION 5 – LUBRIFICATION ET ENTRETIEN

### ENTRETIEN

L'entretien et le service d'une machine agricole en assurent sa longévité. Par des inspections soignées et systématiques on peut éviter les pertes de temps et des réparations coûteuses.

1. Après plusieurs heures d'usage, vérifier tous les boulons de votre semoir et s'assurer qu'ils soient bien serrés.
2. Enlever le jeu excessif des chaînes à l'aide des bandeurs. Les nettoyer et les lubrifier avec du lubrifiant à chaîne.
3. Vérifier le gonflement des pneus.
4. Vérifier l'ajustement des grattoirs de disques.
5. Remplacer les décalques abîmés ou illisibles, concernant la sécurité.

### ENTRETIEN DES TRACEURS

**Rupture de protection.** Le levier du traceur est relié au corps du traceur par un boulon à cisaillement de 3/8 de pouce grade 2. S'il se brise, le remplacer par un autre boulon grade 2. Le numéro de pièce d'origine Great Plains est: 802-253C.

**Roulement de disques.** Normalement les roulements des moyeux des disques doivent être regraissés tous les deux ou trois ans. Si le capuchon d'étanchéité est abîmé ou manquant, nettoyer le moyeu, remplir de graisse et remplacer le joint d'étanchéité et le capuchon.

### Remisage.

1. Nettoyer si nécessaire. Avant le remisage, s'assurer que la ou les boîtes à semence soient bien propres. Si le semoir est équipé d'une boîte à fertilisant, bien la nettoyer à l'aide d'un jet d'eau à haute pression.
2. Lubrifier tel qu'indiqué ci-dessous. Bien huiler le pignon d'entraînement des distributeur de semence.
3. Pour une plus longue durée de service, il est préférable de remiser le semoir à l'intérieur.

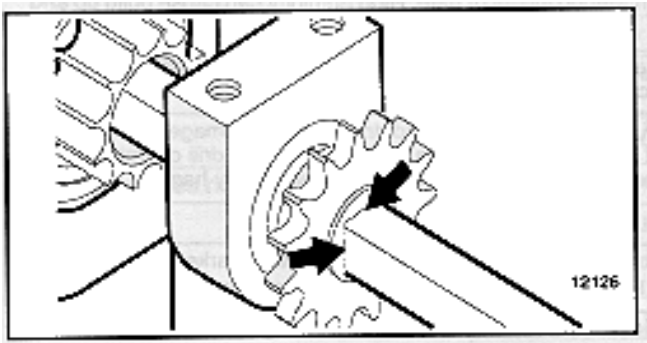

### Pignon d'entraînement.

Huiler le trou usiné carré du pignon d'entraînement. Huiler l'arbre d'entraînement carré et déplacer la poignée de réglage du semis afin de faire pénétrer l'huile à l'intérieur du carré.

## SECTION 5 – LUBRIFICATION ET ENTRETIEN

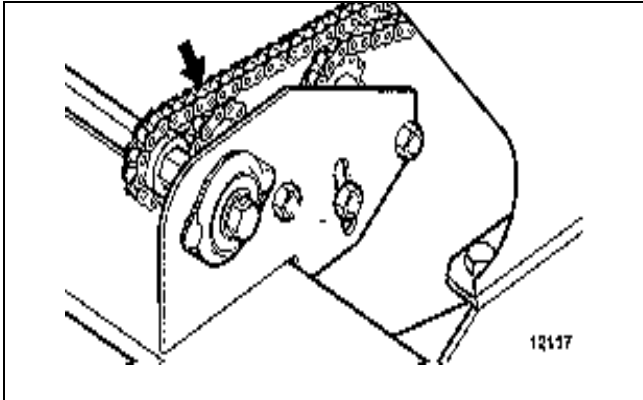

Chaîne d'entraînement de l'arbre des distributeurs et de l'arbre secondaire

Type de lubrifiant : huile à chaîne

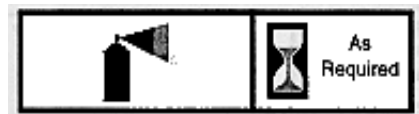
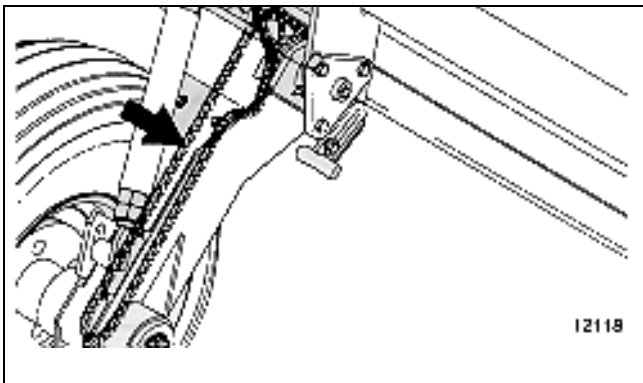

Chaîne du moyeu d'entraînement

Type de lubrifiant : huile à chaîne

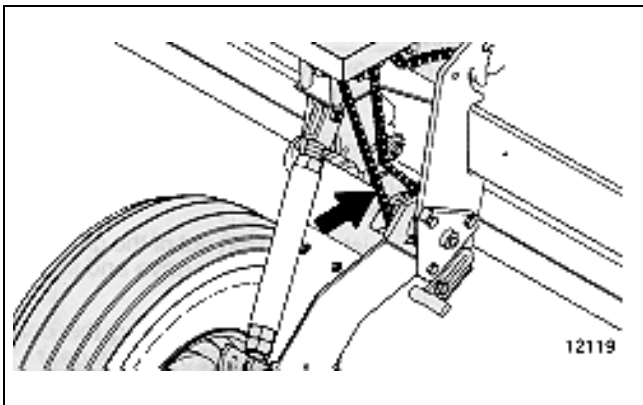

Chaîne de la transmission

Type de lubrifiant : huile à chaîne

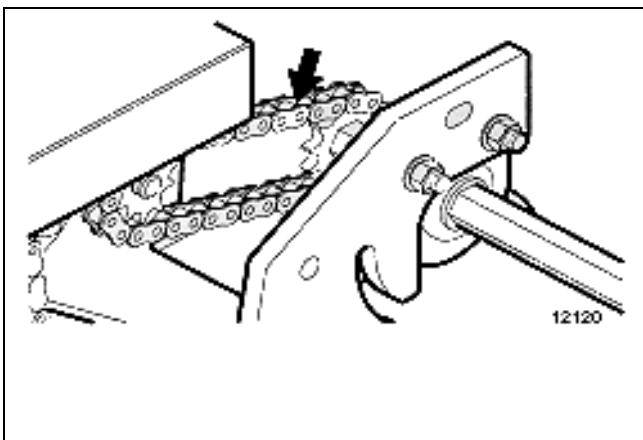

Chaîne de l'arbre intermédiaire à la transmission

Type de lubrifiant : huile à chaîne

## SECTION 5 – LUBRIFICATION ET ENTRETIEN

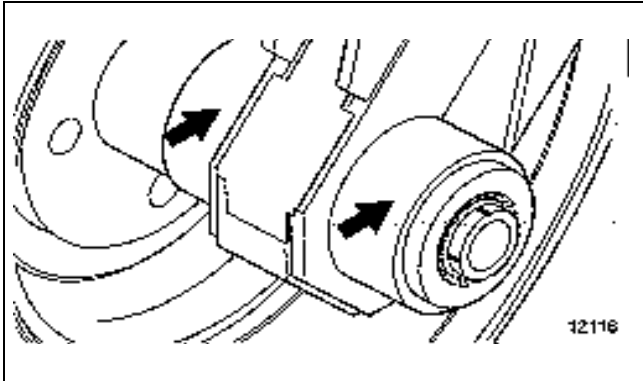

Roulements des essieux  
Remplir

Type de graisse : Graisse à roulements de roues

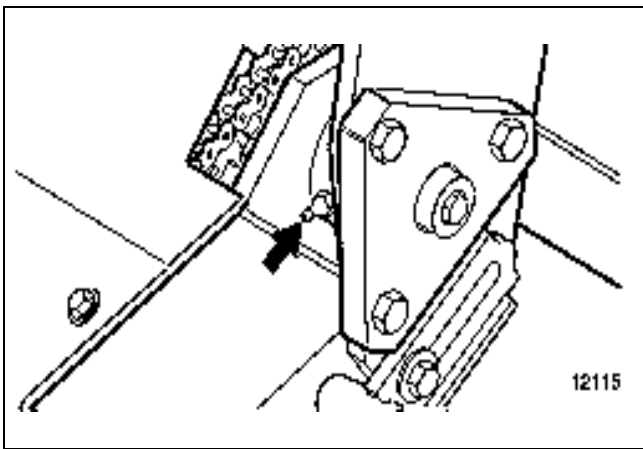

Pivot des roues plumbeuses

Type de graisse : Graisse multiple usage SAE

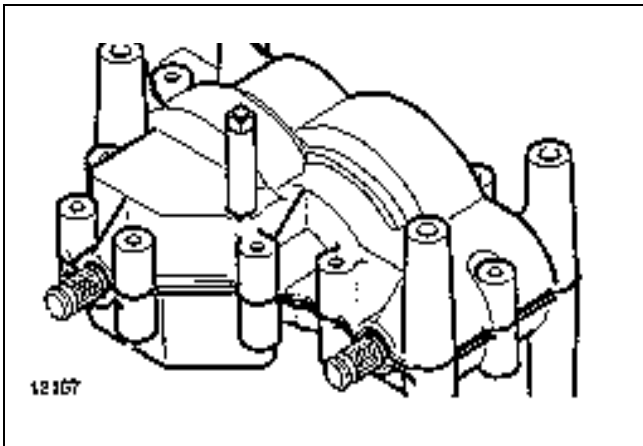

### Boîte de vitesse

La boîte de vitesse est lubrifiée et scellée à la manufacture. En utilisation normale, elle ne requiert pas d'entretien. Si la boîte est ouverte pour réparation, la remplir d'au moins 7 onces de lubrifiant à pignon (numéro de pièce Great Plains 788067).

La boîte de vitesse doit être maintenue à l'abri de l'humidité et de la poussière, vérifier l'état des joints d'étanchéité sur les arbres d'entraînement et de sélection de vitesse. Les remplacer si nécessaire. Avant de boulonner les deux parties du boîtier de la transmission, étendre une légère couche de scellant anaérobie (tel que du Loctite 525 aux surfaces de portes).

**IMPORTANT :** Ne pas utiliser trop de scellant sur les surfaces du boîtier de la transmission. Le débordement de scellant peut bloquer les roulements des pignons.

## SECTION 5 – LUBRIFICATION ET ENTRETIEN

### LUBRIFICATION DES TRACEURS

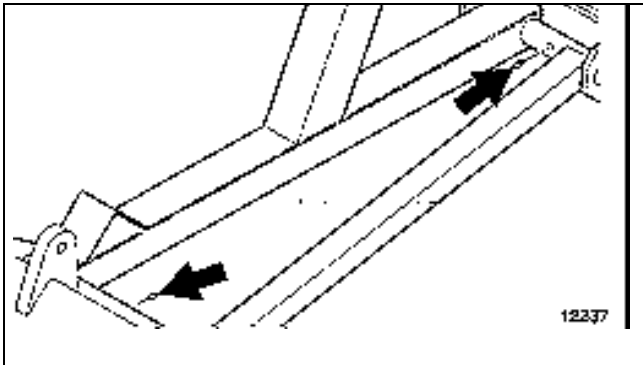

Pentures

Type de lubrifiant : Graisse

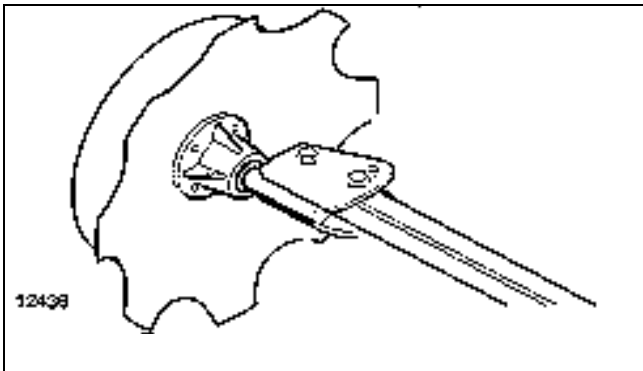

**Roulement de disque.**

Si le capuchon est manquant ou endommagé, démonter et nettoyer le moyeu. Remplir de graisse et remplacer le capuchon.

Type de lubrifiant : Graisse

### ATTACHE TRÂINÉ

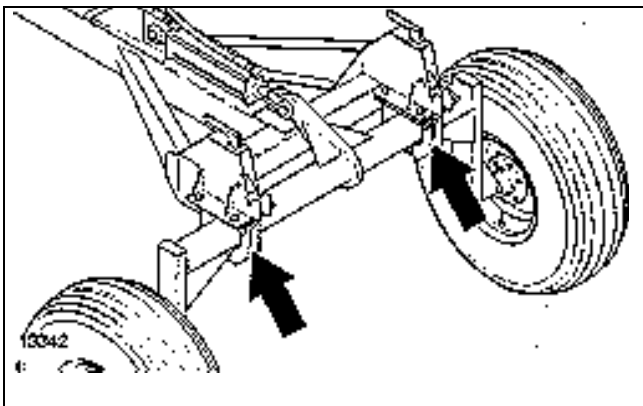

Roulement du pivot de l'essieu

Type de lubrification : Graisse universelle

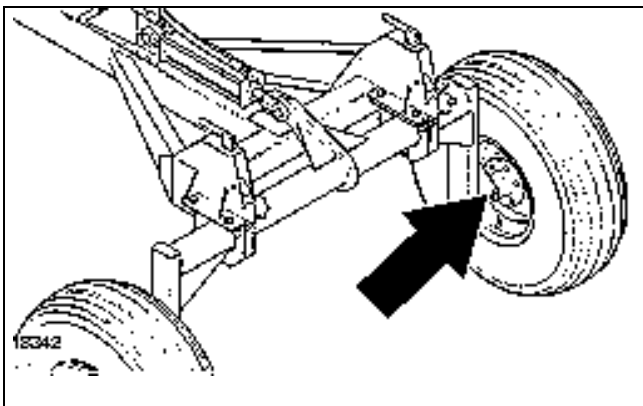

Roulement des essieux de roue  
Remplir

Type de lubrifiant : Graisse universelle

## SECTION 5 – LUBRIFICATION ET ENTRETIEN

### ATTACHEMENT POUR GRAMINÉES

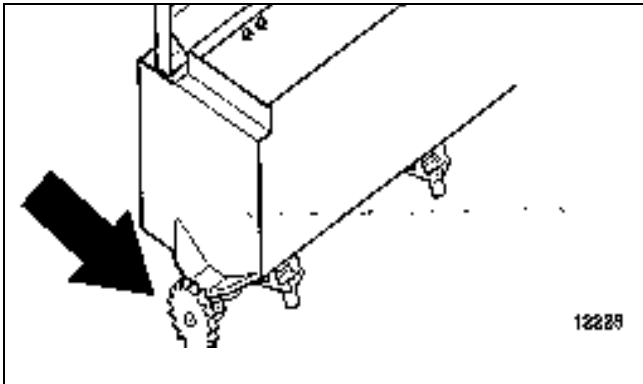

Pignon d'entraînement des distributeurs

Type de lubrifiant: Huile

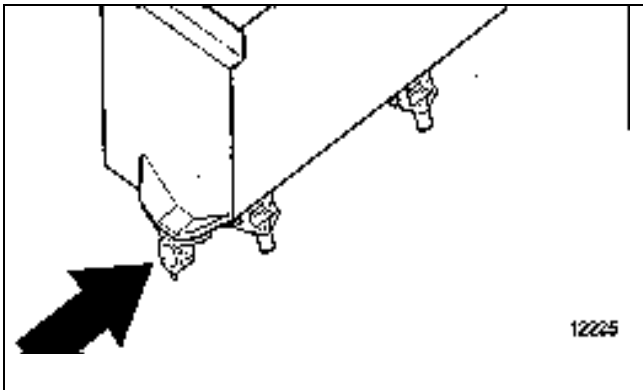

Roulement du support du pignon d'entraînement

Type de lubrifiant: Graisse

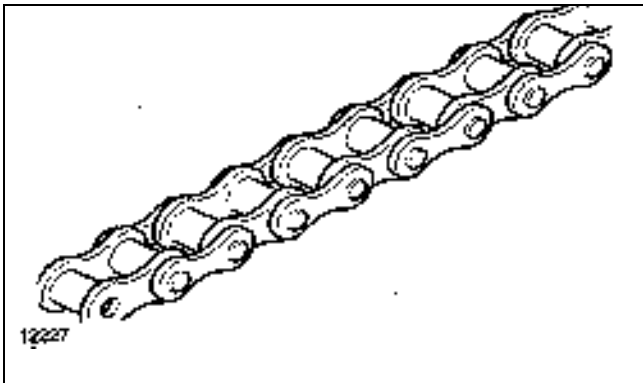

Chaîne des distributeurs aux roues plumbeuses  
Trois chaînes

Type de lubrifiant: Lubrifiant à chaîne

### LUBRIFICATION AGITATEUR

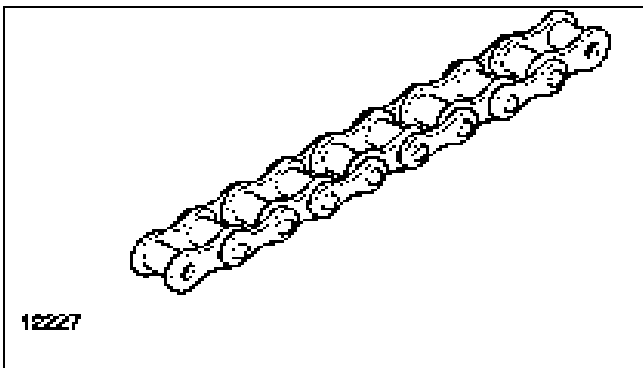

Chaîne des agitateurs aux roues plumbeuses  
Deux chaînes

Type de lubrifiant: Lubrifiant à chaîne

## SECTION 5 – LUBRIFICATION ET ENTRETIEN

### ATTACHEMENT À FERTILISANT

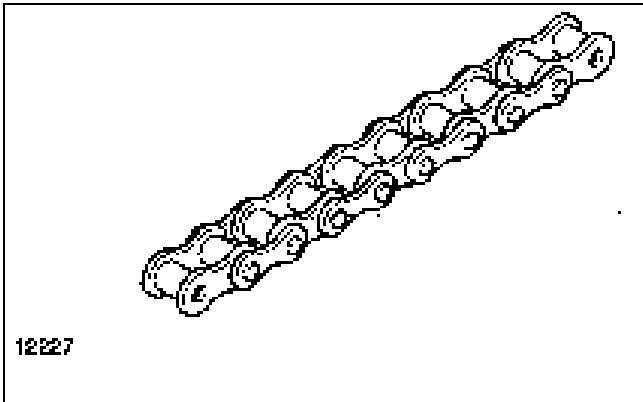

Chaînes, roues de jauge aux distributeurs

Type de lubrifiant: Lubrifiant à chaînes

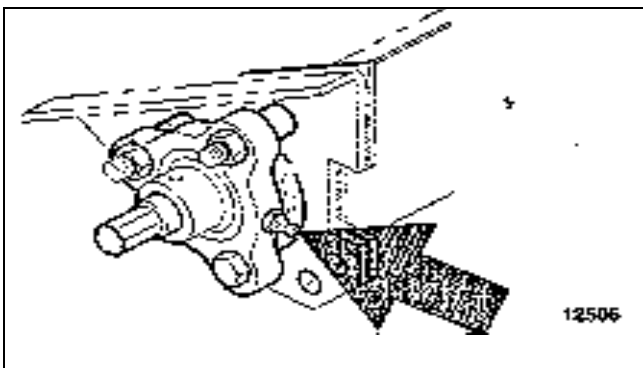

Roulement du baquet à fertilisant  
Chaque bout de l'arbre

Type de lubrifiant: Graisse

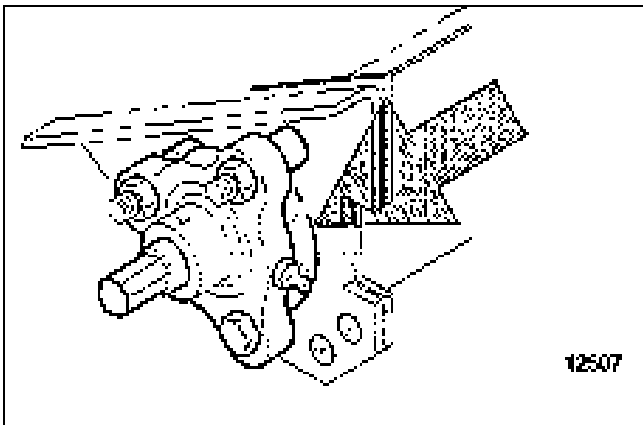

Rondelles de feutre  
Près de chaque roulement de baquet

Type de lubrifiant: Huile

## SECTION 6 – OPTIONS

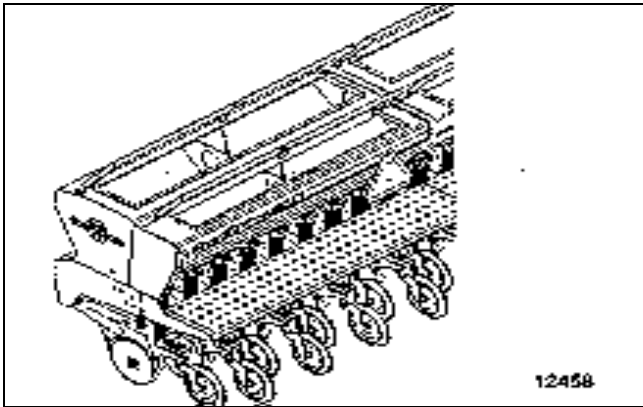

### Attachement à fertilisant.

L'attachement à fertilisant en option permet de semer et d'appliquer des fertilisants en même temps. La boîte à fertilisants se monte à l'arrière de la boîte principale à semence. Un entraînement séparé mesure et applique le fertilisant granulaire sec dans le sillon.

Se référer à: Taux d'application de fertilisant "Ajustements" page 10 pour la calibration du taux d'épandage. Voir **remisage, entretien et lubrification** page 26 pour instruction de nettoyage de la boîte à fertilisant. Voir page 27 **entretien et lubrification** pour points de lubrification.

Pour commander l'attachement à fertilisant, rencontrer votre concessionnaire Great Plains. Pour choisir l'attachement à fertilisant en fonction de votre semoir, consulter la charte ci-dessous pour en obtenir le numéro de pièce. Pas disponible pour semoir à ouvre-sillons de la série 20.

### Agitateur pour boîte à semence.

Un agitateur en option peut être ajouté aux boîtes à semence principale. L'agitateur a pour fonction de mélanger la semence directement au-dessus des distributeurs et empêcher la formation de ponts dans le matériel léger et duveteux, et séparer les grains de soja rendus collants par suite de traitement.

Un agitateur sans entraînement est aussi disponible pour les semoirs munis d'un attachement à graminées ou à fertilisant.

Pour obtenir le numéro de pièces de l'agitateur correspondant à votre semoir, consulter la charte ci-dessous.

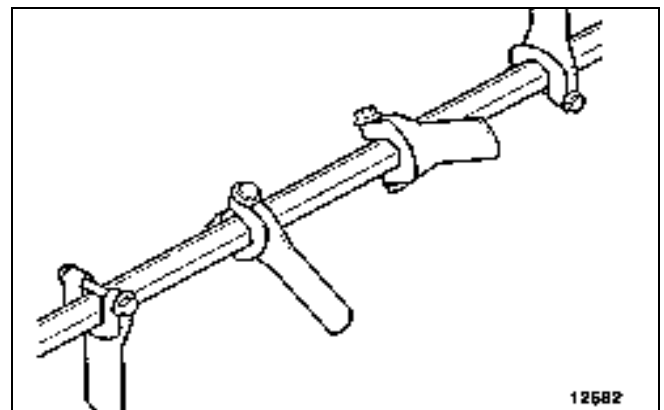

## SECTION 6 – OPTIONS

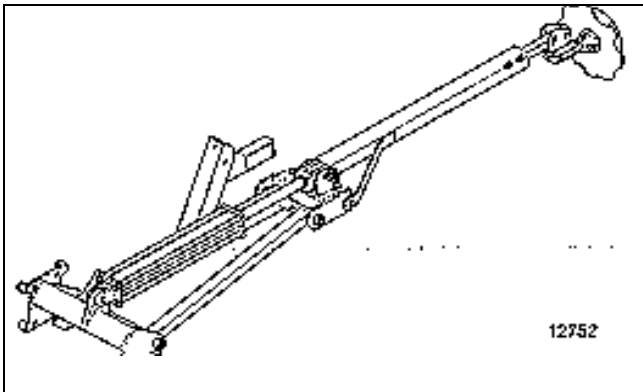

### Traceurs.

Des traceurs hydrauliques sont disponibles. L'unité comprend un moyeu en fonte, des roulements coniques, et un disque encoché retenu par des boulons qui laisse une trace sur le sol pour être suivie lors du prochain passage. Les traceurs sont vendus en unité double et sont munis d'une valve hydraulique à séquence pour en faciliter l'usage.

Pour information d'opération, voir opération au champ **Procédures d'opération, page 9** Pour information du transport, voir **Transport, page 10** Pour information sur la lubrification, voir **Lubrification, entretien et lubrification, page 26**

Pour commander les traceurs, communiquer avec votre concessionnaire et consulter le tableau ci-dessous pour obtenir le numéro de pièce correspondant à votre semoir.

Ensemble de traceur	Numéro de pièce
15 pieds Repliage à plat, hydraulique avec valve à séquence	113-490A
20 pieds Repliage à plat, hydraulique avec valve à séquence	113-491A

### Attachement à petites graines.

La boîte à petites graines s'attache à l'arrière de la boîte principale et distribue les graines également et délicatement. La semence est distribuée par un tuyau en forme de Y qui passe au travers du tuyau des ouvreurs de sillons. La semence peut aussi être distribuée à l'avant des roues plombeuses. Pour en ajuster le semis, voir **Attachement à petites graines ajustements page 11** Pour la lubrification, voir **Entretien et lubrification page 26**

Pour commander l'attachement à petites graines, voir votre concessionnaire Great Plains. Pour sélectionner le numéro correspondant à votre semoir, consulter la charte ci-dessous.

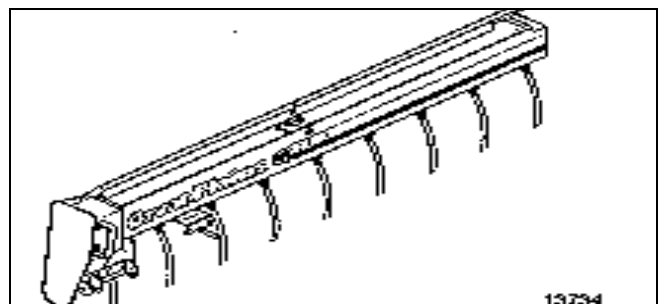

## SECTION 6 – OPTIONS

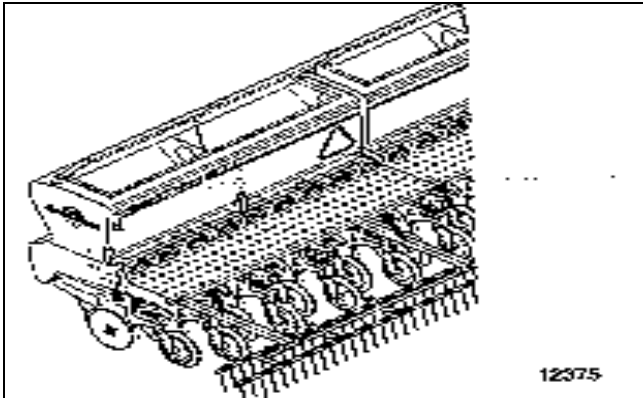

### Attachement de herse.

La herse à dents enroulées, finit et égalise les surfaces non travaillées et favorise l'émergence de la semence.

Pour informations d'ajustement de la herse, voir **Ajustement de herse "Ajustement"**, page 22

Pour commander la herse, voir votre concessionnaire Great Plains. Consulter le tableau ci-dessous pour obtenir le numéro correspondant à votre semoir.

Ensemble de herse	Numéro pièce
12 pieds, dents enroulées	116158A
15 pieds, dents enroulées	116159A
20 pieds, dents enroulées	116160A

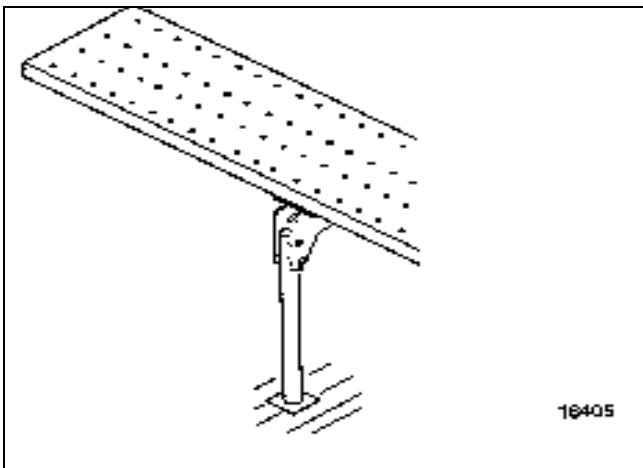

### Support de stationnement.

Le support de stationnement en option, permet de stationner votre semoir trois-point facilement et sécuritairement. Il se monte à l'arrière de la boîte principale ou de la boîte à fertilisant en option. Il suffit d'enlever la goupille et le goujon et de le tourner vers le haut pour travail au champ.

Pour commander le support de stationnement, voir votre concessionnaire Great Plains et consulter le tableau ci-dessous pour obtenir le numéro de pièce approprié à votre semoir.

	Numéro de pièce du semoir de stationnement	
Modèle d'ouvreurs	Boîte principale	Avec att. à fertilisant
Levier droit	119247A	119248A
Levier parallèles et de côté	119249A	119250A

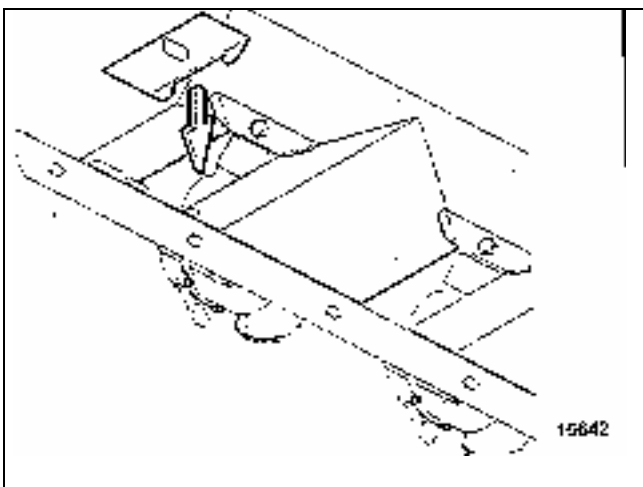

### Couvre distributeurs.

Des couvre-distributeur sont disponibles pour bloquer certains rangs et élargir l'espacement si désiré. Ces obturateurs s'installent en les poussant dans l'ouverture des distributeurs des rangs sélectionnés.

Pour commander les couvre-distributeur, voir votre concessionnaire Great Plains.

Numéro de pièce 817-087C, couvre-distributeur de 1 3/4 pouce de diamètre.

## SECTION 6 – OPTIONS

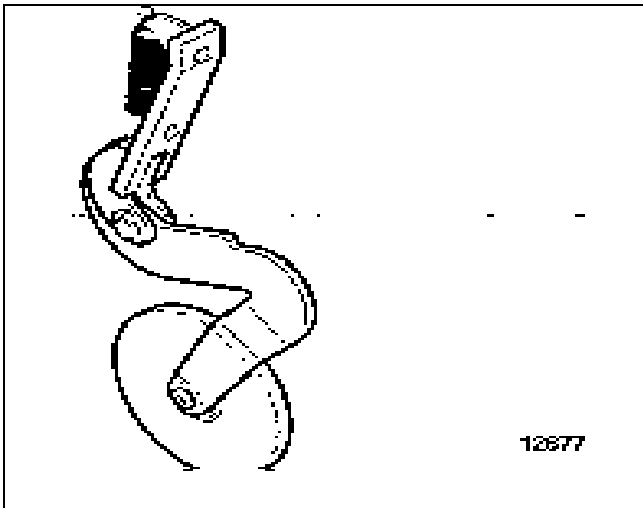

### Roues presseuses

Les roues presseuses à ressorts, pressent la semence directement au fond du lit de semence. Cette option permet un semis plus égal et favorise l'émergence de la semence par sa profondeur constante.

Pour commander les roues presseuses, voir votre concessionnaire Great Plains.

Ensemble de roues presseuses	No. Pièce
Roues amovibles de 5" pour série 00 et 10	122193K
Roues amovibles de 5" pour ouvreurs de la série 20	122195K

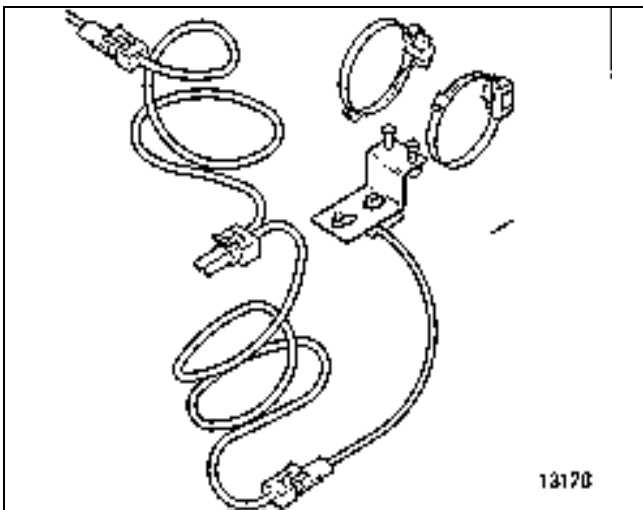

### Moniteur sur arbre (option).

Le moniteur monté sur l'arbre d'entraînement des distributeurs détecte l'arrêt de l'arbre. Si l'arbre s'immobilise plus de 20 secondes, l'alarme sonne et la lumière clignote.

Pour informations sur le fonctionnement, voir Opération du moniteur sur arbre "**Instructions sur l'opération**".

Pour commander le moniteur, voir votre concessionnaire Great Plains.

Ensemble de moniteur	No. Pièce
Moniteur à 2 canaux	116120A

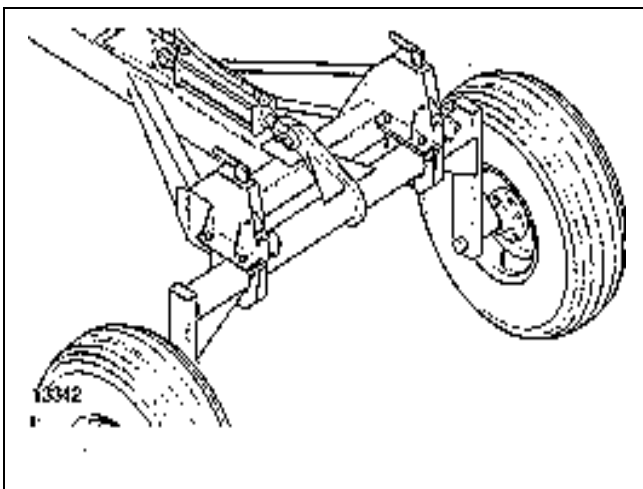

### Attelage traîné 3-point. (Pull package)

Cet attelage permet de convertir votre semoir "3-point" en semoir traîné. Ils sont munis de roues simples pour les semoirs de 12 et 15 pieds et de roues doubles pour les semoirs de 20 pieds.

Pour informations sur l'attelage type traîné, voir Opération au champ et transport. **Instruction d'opération**, page 9 Pour lubrification, voir Lubrification "**Entretien et lubrification**", page 26

Pour commander l'attelage traîné, voir votre concessionnaire Great Plains.

Attelage traîné	No. Pièce
Semoirs 12 et 15 pieds 3-point	124025A
Semoir 20 pieds 3-point	124027A

## SECTION 7 – SPÉCIFICATIONS ET CONTENUS

<b>Largeur:</b>	12 Series Drill: 12 ft/3.66 m
	15 Series Drill: 15 ft/4.57 m
	20 Series Drill: 20 ft/6.10 m
<b>Pneus:</b>	12 and 15 Series Drill: 9.5L x 15
	20 Series Drill: 11L x 15
<b>Contenu de la boîte:</b>	2.4 bushels per foot/289.04 liters per meter
<b>Contenu de fertilisant:</b>	1 cubic foot per foot/.3048 cubic meter per meter
<b>Contenu boîte à petites graines:</b>	.24 bushel per foot/27.7 liters per meter

Nombre de rangs			
Espacement	12 série	15 série	20 série
6"	24	30	40
7"	20	26	34
7.5"	19	24	32
8"	18	22	30
10"	14	18	24

Rang	Poids du semoir								
	12 Série Semoir			15 Série Semoir			20 Série Semoir		
	Straigh-Arm	Parallel-Arm	Side-Depth	Straigh-Arm	Parallel-Arm	Side-Depth	Straigh-Arm	Parallel-Arm	Side-Depth
6"	2959/1342	N.A.	N.A.	3573/1621	N.A.	N.A.	4780/2168	N.A.	N.A.
7"	2719/1233	3079/1397	N.A.	3333/1512	3801/1724	N.A.	4420/2005	5032/2282	N.A.
7.5"	2659/1206	2346/1064	3856/1749	3213/1457	3645/1653	4725/2143	4300/1950	4876/2212	6316/2865
8"	2599/1179	2271/1030	3733/1693	3093/1403	3489/1583	4479/2032	4180/1896	4720/2141	6070/2753
10"	2359/1070	2105/955	3241/1470	2853/1294	3177/1441	3987/1808	3820/1733	4252/1929	5323/2414

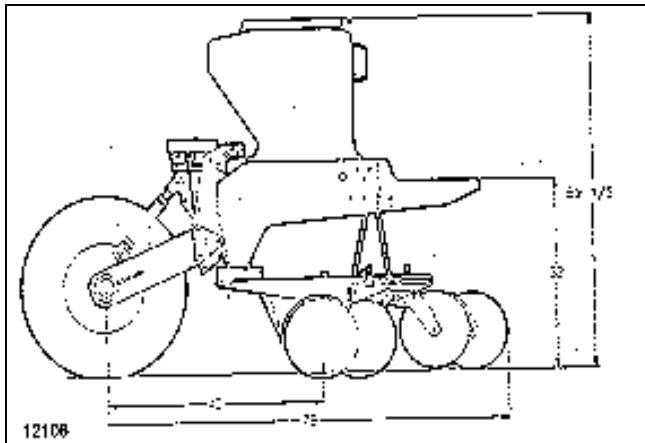

Semoirs avec ouvreurs à levier droit

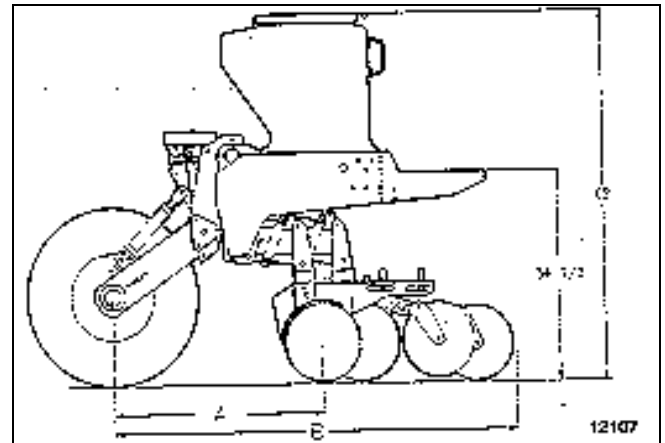

Semoir à levier droit, parallèle et à contrôle de profondeur de côté.

	A	B
Semoir à levier parallèle	37 1/2"	73"
Contrôle de profondeur de côté	39 1/2"	72"

